

Manuel du propriétaire

Legend

COVANA



COVANA

FABRICANT DE COUVERCLES POUR SPA

MANUEL DU PROPRIÉTAIRE

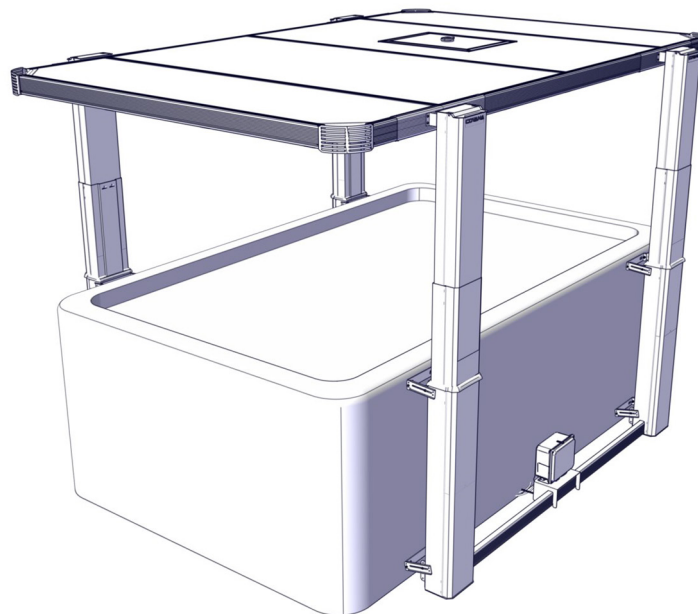

MANUEL N° 261321

COUVERCLE LEGEND

MANUEL N° 261321

Première édition 10-11-2025

RÉVISION	DESCRIPTION	DATE
0	NOUVELLE VERSION DU MANUEL DU PROPRIÉTAIRE	10-11-2025
1	MISE À JOUR DES VIS AU BAS DES MANCHONS	02-03-2026
	INSTRUCTIONS POUR L'INSTALLATION DE L'INTERRUPTEUR À CLÉ	
2	INSTRUCTIONS POUR LE RETRAIT DE LA NEIGE	24-03-2026
3	MISE À JOUR DES DIAGRAMMES ÉLECTRIQUES	13-04-2026

FÉLICITATIONS!	8
INFORMATIONS IMPORTANTES	9
SÉCURITÉ	9
DROGUES ET ALCOOL	9
CONSIGNES DE SÉCURITÉ IMPORTANTES	10
RISQUES D'ÉLECTROCUTION	11
DANGER ÉLECTRIQUE	12
MODIFICATION DU COUVERCLE	12
ÉTIQUETAGE	14
PIÈCES	18
PROCÉDURE D'INSTALLATION	22
OUTILS NÉCESSAIRES	22
PRÉPARATION DE L'INSTALLATION	23
TABLEAU DE LA QUINCAILLERIE - SACS	25
PRÉPARATION DE L'ASSEMBLAGE	26
INSTALLATION DES SUPPORTS DE MONTAGE	40
INSTALLATION DES VÉRINS	42
BRANCHEMENT ÉLECTRIQUE	48
TEST DE FONCTIONNEMENT	52
INSTALLATION DE L'INTERRUPTEUR À CLÉ	53
INSTALLATION DES JOINTS RACLEURS	54
INSTALLATION DU JOINT CONTOUR	55
RÉINITIALISATION DE LA LIMITE SUPÉRIEURE DU COUVERCLE	58
ACTIONNER LE COUVERCLE	64
SOULEVER/ABAISSEZ LE COUVERCLE AVEC L'INTERRUPTEUR À CLÉ	64
UTILISATION DE LA SORTIE D'URGENCE	65
CHARGEMENT DE LA BATTERIE	66
DIAGRAMMES ÉLECTRIQUES	68
CÂBLAGE ÉLECTRIQUE (AMÉRIQUE DU NORD) – 60 Hz, 120 VCA BOITE DE COMMANDE	69
ENTRETIEN	72
NETTOYAGE DU COUVERCLE	72
HIVERNAGE	72
LUBRIFICATION DES COLONNES	73
TABLEAU D'ENTRETIEN PÉRIODIQUE	75
SPÉCIFICATIONS TECHNIQUES	78
VUE DE PROFIL DU COUVERCLE	78
DIMENSIONS CADRE ET SUPERFICIE (SEMELLES DE BÉTON RECOMMANDÉES)	79
OPTION AVEC SEMELLES DE BÉTON	80
CARACTÉRISTIQUES TECHNIQUES ÉLECTRIQUES (MODÈLE À C.A.)	81
SPÉCIFICATIONS ÉLECTRIQUES (BLOC-BATTERIE COVANA LEGEND)	81
LIMITES D'UTILISATION	81
CARACTÉRISTIQUES TECHNIQUES SPÉCIFIQUES	81
DÉPANNAGE	84

SÉCURITÉ ET CONSIGNES IMPORTANTES

FÉLICITATIONS!

Félicitations pour l'achat de votre nouveau couvercle COVANA!

REMARQUE IMPORTANTE



ENREGISTREZ VOTRE
COUVERCLE AU
MOMENT DE L'ACHAT
AFIN D'ASSURER
UN PROCESSUS
DE SUIVI ADÉQUAT.

[COVANA.COM/ENREGISTREMENT-GARANTIE](https://covana.com/enregistrement-garantie)

REMARQUE



CONTACTEZ VOTRE
DÉTAILLANT COVANA
AUTORISÉ POUR
TOUTE DEMANDE
DE SERVICE OU
POUR DES CONSEILS.

INFORMATIONS IMPORTANTES

Tout au long de ce manuel apparaissent des avis appelés: DANGER, AVERTISSEMENT, MISE EN GARDE et REMARQUE.

DANGER

Souligne l'importance de se conformer à certaines instructions pour éviter de subir de graves blessures corporelles ou même la mort.

AVERTISSEMENT

Souligne l'importance de se conformer à certaines instructions pour éviter de subir de graves blessures corporelles ou d'endommager sérieusement le couvercle.

MISE EN GARDE

Met l'emphase sur des instructions qui doivent être respectées afin de prévenir des dommages aux composants du couvercle, mais où des blessures corporelles sont peu probables.

REMARQUE

Présente un complément d'information indispensable au bon fonctionnement, à l'installation adéquate ou à l'entretien du couvercle.

REMARQUE IMPORTANTE



**LIRE CE MANUEL
AVANT D'UTILISER
LE COUVERCLE.**

REMARQUE

Les illustrations de ce manuel sont utilisées pour référence seulement et peuvent différer légèrement du couvercle réel ; toutefois, les composants clés sont représentés aussi précisément que possible.

Conserver ce manuel en lieu sûr pour consultation ultérieure.

Le consentement écrit de Covana doit être obtenu avant toute reproduction intégrale ou partielle de ce manuel. Covana se réserve le droit d'apporter des modifications, sans préavis et sans encourir aucune obligation.

SÉCURITÉ

Le couvercle a été conçu, testé et certifié pour couvrir un spa résidentiel conformément aux instructions d'installation émises par Covana. Tout autre type d'utilisation annulera la garantie et la certification du produit.

MISE EN GARDE



**LE COUVERCLE N'A PAS ÉTÉ
CONÇU POUR SUPPORTER
UNE CHARGE ADDITIONNELLE
OU QUELQU'UN QUI MARCHE
OU SE TIENT DEBOUT DESSUS.
LE NON-RESPECT DE CETTE
DIRECTIVE ANNULERA
LA GARANTIE ET
SA CERTIFICATION.**

L'alimentation en puissance du couvercle satisfait aux exigences ASTM F1346-23.

DROGUES ET ALCOOL

DANGER

**LA CONSOMMATION DE DROGUES OU D'ALCOOL
PENDANT L'OPÉRATION DU COUVERCLE
EST STRICTEMENT INTERDITE.
L'ALTÉRATION DU JUGEMENT,
DE LA VUE OU DE L'OUÏE
POURRAIT COMPROMETTRE
LA SÉCURITÉ D'AUTRUI
OU ENTRAÎNER LA MORT.**



CONSIGNES DE SÉCURITÉ IMPORTANTES

AVERTISSEMENT

CONSERVEZ CES CONSIGNES EN LIEU SÛR.
CONSULTEZ RÉGULIÈREMENT CES CONSIGNES.

REMARQUE

LIRE ET SUIVRE TOUTES LES CONSIGNES

AVERTISSEMENT

CALIFORNIE PROPOSITION 65

Selon l'État de la Californie, ce produit contient des produits chimiques connus pour causer le cancer, des malformations congénitales ou autres problèmes de reproduction.

DANGER

- Ne jamais laisser un enfant de moins de 18 ans utiliser ce produit sans la supervision constante d'un adulte.
- Ne pas suivre l'ensemble des consignes peut entraîner des blessures, voire la mort.
- Ne jamais monter, marcher, s'asseoir ou se tenir debout sur le couvercle.
- Ne jamais actionner le couvercle avant que toute personne et tout objet soient à l'extérieur du spa.
- Ne pas utiliser le couvercle par vent extrême. Voir la section SPÉCIFICATIONS TECHNIQUES pour les limitations de vent.

AVERTISSEMENT

- S'assurer de laisser l'interrupteur à clé et la clé hors de la portée des enfants de moins de 18 ans.
- Ne pas couvrir le couvercle avec un tissu ou une bâche de plastique afin d'éviter de surchauffer le couvercle et de causer la déformation ou le délaminage des panneaux.
- Inspecter le couvercle de façon périodique. Il devrait se lever facilement et uniformément. Communiquer avec votre détaillant Covana si un bruit mécanique inhabituel se fait entendre pendant l'utilisation.

À FAIRE

- Retirer la clé de l'interrupteur à clé après avoir opéré le couvercle. Les utilisateurs doivent emporter la clé dans le spa afin d'éviter toute utilisation non autorisée du couvercle. Garder la clé dans un endroit sûr lorsqu'elle ne sert pas.
- Inspecter fréquemment le couvercle pour vérifier s'il présente des signes de détérioration.
- Confier tout ajustement, réparation ou travail mécanique à un détaillant Covana certifié dès qu'une défaillance est constatée.
- Abaisser complètement le couvercle lorsqu'il n'est pas utilisé ou si le spa n'est pas surveillé.
- Le couvercle doit être opéré seulement par un adulte.
- Cet appareil peut être utilisé par un enfant de 8 ans et plus ou par des personnes avec une restriction physique, sensorielle ou mentale ou un manque d'expérience et de connaissance, **SEULEMENT** s'ils sont supervisés par un adulte ou qu'ils ont reçu des instructions préalables sur l'utilisation sécuritaire de l'appareil.
- Les enfants ne doivent pas jouer avec cet appareil. Le nettoyage et l'entretien du couvercle ne doivent pas être réalisés par un enfant sans supervision.

À NE PAS FAIRE

- Ne pas actionner le couvercle avant que tout raccordement mécanique et électrique n'ait été fait.
- Ne pas actionner le couvercle pendant que quelqu'un se trouve dans le spa.
- Ne pas utiliser de rallonge électrique pour alimenter le couvercle en électricité. La rallonge n'est peut-être pas correctement mise à la terre et la connexion présente un risque d'électrocution. Une rallonge peut provoquer une chute de tension, ce qui peut entraîner une surchauffe du moteur.

À NE PAS FAIRE



NE PAS LAISSER LE COUVERCLE SOULÉVÉ PENDANT PLUS DE 12 HEURES CONSÉCUTIVES. DES DÉFORMATIONS PERMANENTES POURRAIENT SURVENIR SI CETTE CONSIGNE N'EST PAS RESPECTÉE.



MISE EN GARDE

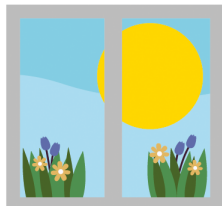

NE PAS CONVERGER OU REFLÉTER DIRECTEMENT LA LUMIÈRE DU SOLEIL SUR LE COUVERCLE. CELA POURRAIT CAUSER DES DOMMAGES PERMANENTS (EX. : RÉFLEXION PAR UNE FENÊTRE).



MISE EN GARDE

- Utiliser seulement les accessoires et outils approuvés par Covana.
- Ne pas placer ni glisser le couvercle sur le côté. Ceci peut endommager les rebords.
- Lors du déballage après livraison ou du démontage de pièces, toujours les placer en lieu sûr, sur une surface propre et au niveau, afin de ne pas les endommager.
- Les quatre colonnes du couvercle doivent être correctement ancrées au cadre du spa à l'aide des supports et des bras de montage du spa.
- Le couvercle contient principalement de l'acier, du plastique, de la fibre de verre, du polystyrène, du cuivre et de l'aluminium. Recycler selon les normes environnementales applicables (mun./prov./féd.).
- Pour l'option à batterie ou l'option de secours d'urgence, les deux sont alimentées par une batterie au plomb scellée rechargeable. Puisque le BLOC-BATTERIE COVANA LEGEND contient du plomb, recycler selon les normes environnementales applicables (mun./prov./féd.).
- Ne pas soumettre le BLOC-BATTERIE COVANA LEGEND à des températures extrêmes.
- Soyez conscient du risque de court-circuit des bornes de l'appareil fonctionnant sur batterie, ou de la batterie, par des objets métalliques.

RISQUES D'ÉLECTROCUTION



AVERTISSEMENT



TOUS LES TRAVAUX ÉLECTRIQUES DOIVENT ÊTRE EFFECTUÉS PAR UN ÉLECTRICIEN CERTIFIÉ, SINON LA CERTIFICATION ET LA GARANTIE SERONT ANNULÉES.



MISE EN GARDE

Toute modification des composants électriques annulera la garantie.



DANGER

Le non-respect des directives peut causer l'électrocution et entraîner de graves blessures, voire même la mort.



DANGER

- Débrancher ou couper et verrouiller toute alimentation électrique avant toute intervention sur le couvercle.

- Modèle alimenté en courant alternatif:

Un dispositif d'interruption du courant électrique doit être incorporé dans le câblage fixe au moment de l'installation. Ce dispositif doit être accessible à l'utilisateur ou au technicien de service afin de pouvoir couper l'alimentation électrique pour l'entretien ou de futures réparations.

Toujours confier le branchement initial, l'entretien ou les réparations électriques du couvercle à un électricien professionnel certifié par les autorités compétentes du pays. Le câblage doit être conforme aux codes et aux règlements locaux applicables.

La commande du couvercle doit être reliée à un circuit protégé par un disjoncteur différentiel de fuite à la terre (DDFT) distinct conforme aux codes et aux règlements locaux applicables.

- Installer le couvercle de façon à ce que l'eau écoulée soit dirigée loin des composants électriques.
- Ne brancher aucun composant auxiliaire au système électrique du couvercle sauf si ce composant a été approuvé par Covana.

⚠ DANGER

- Remplacer les composants électriques et le BLOC-BATTERIE COVANA LEGEND par des pièces fournies ou approuvées par Covana. Se procurer les pièces de remplacement auprès d'un détaillant.
- Pour réduire le risque de décharge électrique, remplacer un câble endommagé immédiatement. Omettre de le faire pourrait entraîner la mort ou des blessures corporelles graves en raison d'une électrocution.
- Utiliser un câble électrique de type souterrain approuvé par un électricien certifié pour l'enfouissement de câbles. Le non-respect de cette précaution peut entraîner la mort ou des blessures graves par électrocution.
- En cas de fuite de batteries :
Porter l'équipement de protection approprié (gants, lunettes de sécurité, etc.) lors de la manipulation de la fuite.
Pour l'élimination, respecter les lois sur la gestion des déchets et le nettoyage public, ainsi que les normes environnementales.

DANGER ÉLECTRIQUE**⚠ AVERTISSEMENT**

- Modèle alimenté en courant alternatif : pour réduire le risque d'électrocution, relier la borne verte, (ou identifiée par « g », « gr », « ground », « grounding » ou le symbole \perp) qui se trouve dans la boîte à bornes d'alimentation, à l'installation de mise à la terre du panneau d'alimentation électrique au moyen d'un fil de cuivre continu de calibre équivalent à celui des conducteurs d'alimentation de l'équipement.
- Une cosse d'attache est installée sur un vérin non-motorisé. Pour réduire le risque d'électrocution, relier la cosse d'attache du couvercle à la grille commune d'attache locale dans la zone. Utiliser des bornes avec un isolant ou un conducteur en cuivre nu de calibre 6 AWG (4,11 mm) ou plus.
- Tous les composants métalliques ajoutés sur place, tels que rails, échelles, drains ou tout matériel semblable installés à moins de 3 m (10 pi) du spa doivent être reliés au bus de mise à la terre par des conducteurs en cuivre de calibre minimum 6 AWG (4,11 mm / 13,30 mm²). (Article 680 du NEC).

MODIFICATION DU COUVERCLE**⚠ AVERTISSEMENT**

Toute modification du couvercle (mécanique, électrique ou esthétique) peut entraîner un fonctionnement indésirable ou dangereux. De plus, ce genre de modification n'est pas permis et peut causer l'annulation de la garantie et de la certification.

CONSERVEZ CES INSTRUCTIONS

ÉTIQUETAGE

ÉTIQUETAGE

<p style="text-align: center;">Dessus</p> <div style="text-align: center;">  <p>TOP DESSUS</p> </div> <p style="text-align: center;">↻ Sur les profilés en I et dans l'ouverture de la sortie d'urgence</p>	<p style="text-align: center;">Diagramme de fonctionnement de l'interrupteur à clé</p> <div style="text-align: center;">  </div> <p style="text-align: center;">↻ Sur l'interrupteur à clé</p>	<p style="text-align: center;">Ne pas marcher ici</p> <div style="text-align: center;">  </div> <p style="text-align: center;">↻ Sur le couvercle de l'opérateur</p>
<p style="text-align: center;">Caractéristiques techniques (modèle à batteries)</p> <div style="text-align: center;">  </div> <p style="text-align: center;">↻ Sur la boîte de commande</p>	<p style="text-align: center;">Proposition 65 (modèles nord-américains)</p> <div style="text-align: center;">  <p>CALIFORNIA PROPOSITION 65 WARNING</p> <p>WARNING: This product contains chemicals known to the State of California to cause cancer and birth defects or other reproductive harm.</p> <p>For more information: www.P65Warnings.ca.gov</p> </div> <p style="text-align: center;">↻ Sur le côté du couvercle de l'opérateur</p>	<p style="text-align: center;">Risques d'électrocution</p> <div style="text-align: center;">  </div> <p style="text-align: center;">↻ Sur la boîte de commande du modèle à c.a.</p>
<p style="text-align: center;">Caractéristiques techniques (modèles à c.a. nord-américains)</p> <div style="text-align: center;">  </div> <p style="text-align: center;">↻ Sur la boîte de commande</p>	<p style="text-align: center;">Information pour l'entretien</p> <p style="text-align: center;">Visit www.covana.com for recommended maintenance procedures and videos This label not to be removed except by the consumer</p> <p style="text-align: center;">Visitez www.covana.com pour des conseils et des vidéos sur les procédures d'entretien Seul l'utilisateur peut retirer cet autocollant</p> <div style="text-align: center;">  </div> <p style="text-align: center;">↻ Sur un des profilés en C</p>	<p style="text-align: center;">Caractéristiques techniques des batteries</p> <div style="text-align: center;">  </div> <p style="text-align: center;">↻ Sur le boîtier du bloc-batterie</p>

Risques d'électrocution

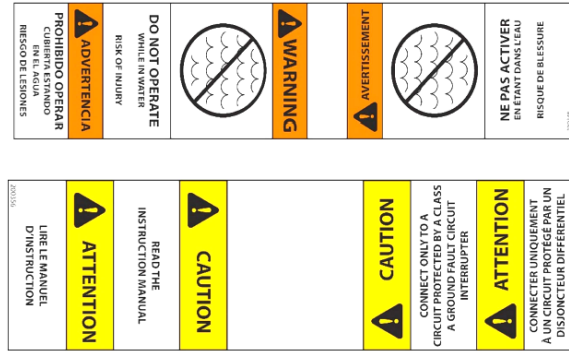

☞ Sur le câble d'alimentation

Risques de noyade



☞ Une étiquette est apposée sur chaque face extérieure du couvercle

Centre



☞ Sur le profilé en C de 240 cm (94,6 po) de longueur (retirer après installation)

Ne pas monter sur le couvercle

**DO NOT STEP ON COVER
NE PAS MONTER SUR LE COUVERCLE**

☞ À l'extrémité des profilés en C





AVERTISSEMENT



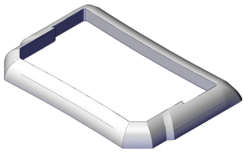
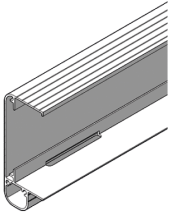
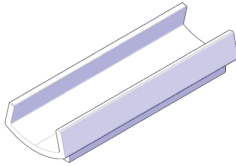
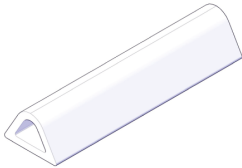

RETIRER QUELCONQUE ÉTIQUETTE DU COUVERCLE ANNULERA LA CERTIFICATION DU PRODUIT. TOUTES LES ÉTIQUETTES DOIVENT RESTER VISIBLES. IL EST DE LA RESPONSABILITÉ DU PROPRIÉTAIRE DE S'ASSURER QUE CES ÉTIQUETTES SONT VISIBLES ET NE SONT JAMAIS RETIRÉES.

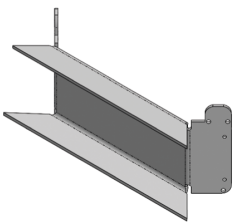
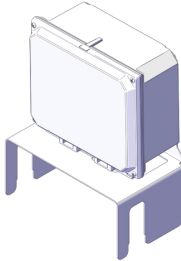
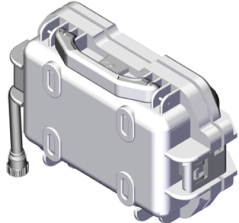
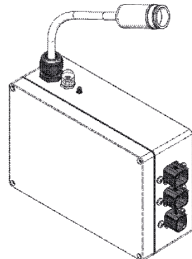
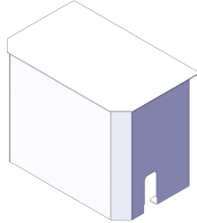
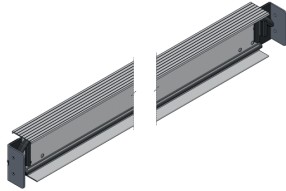
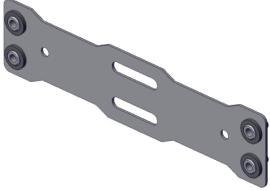
PIÈCES

PIÈCES

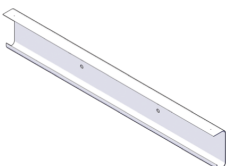
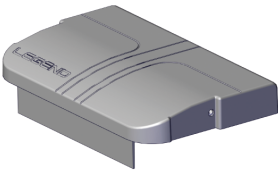
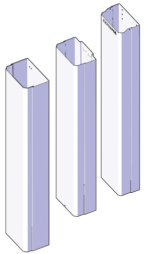
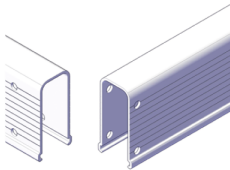
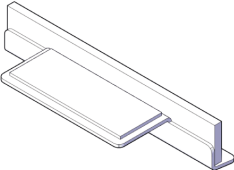
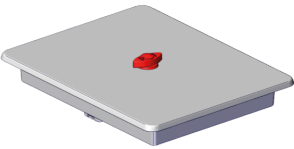
<p>Bourrelet d'étanchéité</p> 	<p>Profilé en C</p> 	<p>Agrafe de fixation</p> 	<p>Pièce de jonction</p> 
<p>Joint contour d'étanchéité</p> 	<p>Arbre d'entraînement tubulaire</p> 	<p>Moulure de coin</p> 	<p>Support de coin</p> 
<p>Boîte de commande à c.a.</p> 	<p>Bloc-batteries</p> 	<p>Boîte de commande</p> 	<p>Boîtier de protection de la boîte de commande</p> 
<p>Profilé en I</p> 	<p>Plaque de fixation I à C</p> 	<p>Plaque de fixation I à C courte</p> 	<p>Cale espaceur</p> 

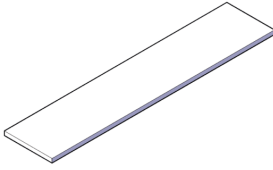
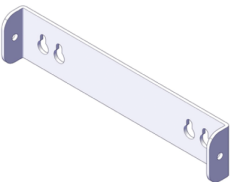
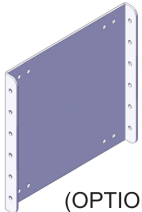
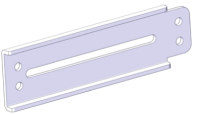
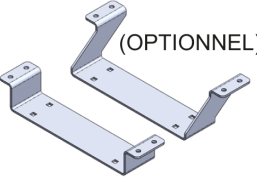
<p>Vérin</p> 	<p>Renfort en C</p> 	<p>Plaque supérieure</p> 	<p>Colonnes télescopiques</p> 
<p>Profilé en U</p> 	<p>Joint raqueur</p> 	<p>Porte de sortie d'urgence</p> 	<p>Interrupteur à clé</p> 
<p>Coussinet protecteur</p> 	<p>Support de montage du spa</p> 	<p>Support de montage allongé du spa</p> <p>(OPTIONNEL)</p> 	<p>Bras du support de montage</p> 
<p>Support de montage du couvercle</p> <p>(OPTIONNEL)</p> 			











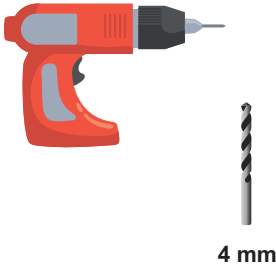

INSTALLATION ET PRÉPARATION

PROCÉDURE D'INSTALLATION

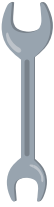
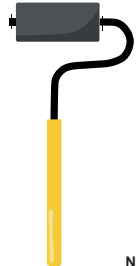
MISE EN GARDE

Le couvercle doit être installé par un installateur agréé par Covana (deux personnes sont requises pour certaines étapes). Faire installer le couvercle par une personne non certifiée annulera la garantie.

OUTILS NÉCESSAIRES

<p>Perceuse électrique</p>  <p>4 mm</p>	<p>Tournevis à pointe cruciforme, carrée et plate</p> 	<p>Ciseaux</p> 	<p>Ruban à mesurer de 7,62 m (25 pi)</p> 
<p>Niveau de 92 cm (36 po)</p> 	<p>Trousse de douilles impériales ou métriques</p> 	<p>Clé 11 mm (7/16 po) Clé 14 mm (9/16 po)</p> 	<p>Rouleau en caoutchouc à manche en J</p>  <p>N° 242084</p>
<p>Lubrifiant antigrippage pour acier inoxydable</p> 	<p>Escabeau</p> 	<p>Clé hexagonale de 5,5 mm et 4 mm</p> 	<p>Vis pour l'installation du support de montage Trous du support: ø 7 mm</p>  <p>32x</p> <p>Vis pour fixer l'interrupteur à clé Trous de l'interrupteur à clé: ø 4 mm</p>  <p>2x</p>

PRÉPARATION DE L'INSTALLATION

En vue d'une utilisation sécuritaire du couvercle, celui-ci doit être installé sur une surface adéquatement préparée (Figure 2).

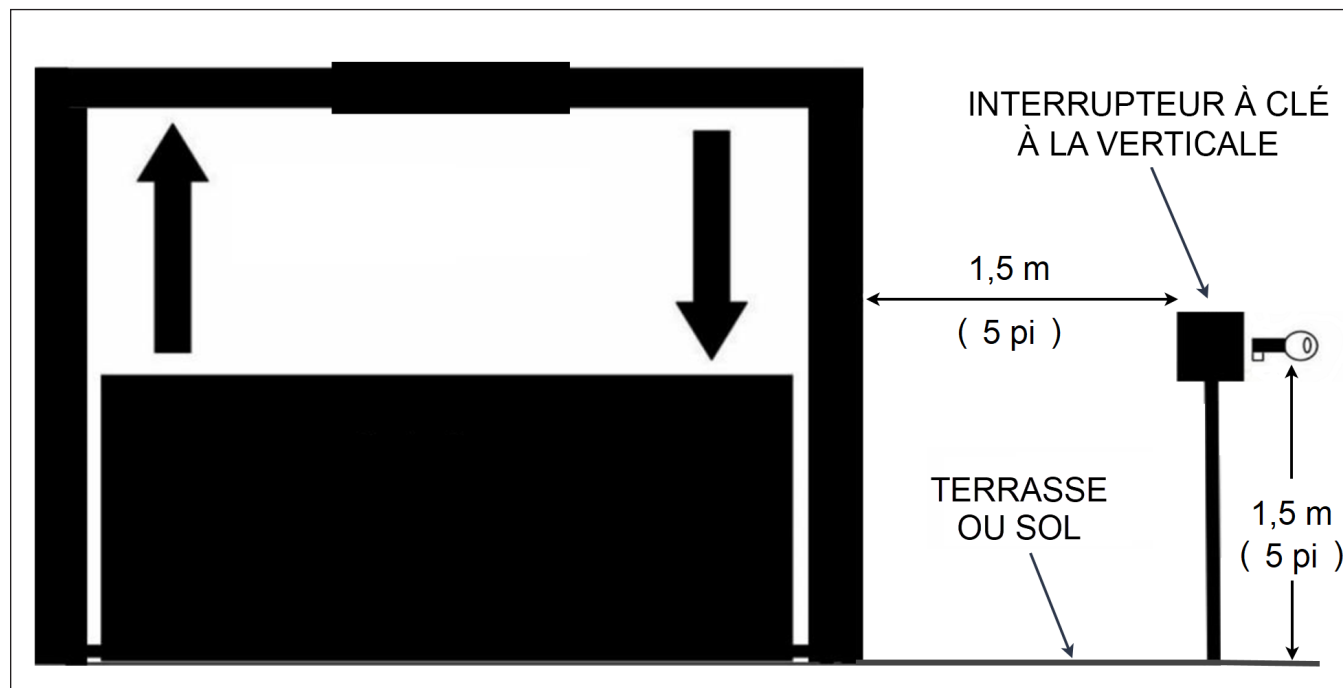

FIGURE 1: EMPLACEMENT DE L'INTERRUPTEUR À CLÉ

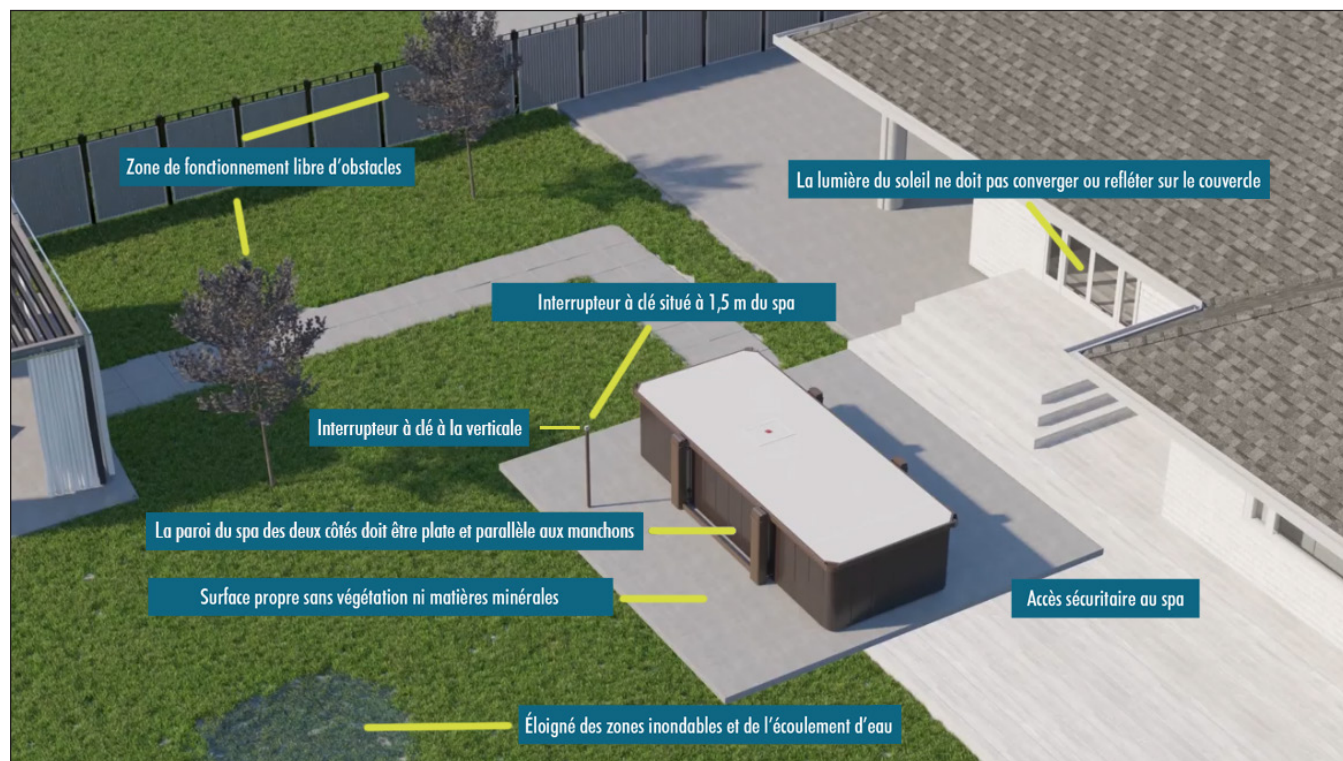

FIGURE 2: PRÉPARATION DE L'INSTALLATION

PRÉPARATION DE LA FONDATION

Le couvercle doit être installé sur une surface propre, plate et de niveau telle qu'une terrasse en bois ou une dalle de béton

Les quatre vérins doivent être bien fixés au cadre du spa.



AVERTISSEMENT

LA FONDATION DOIT POUVOIR SOUTENIR AU MOINS 454 KG (1000 LB).





AVERTISSEMENT

- Idéalement, le couvercle doit être posé sur la fondation du spa. Lorsque cela n'est pas possible, des piliers de béton ou des dalles dédiées au support du couvercle doivent être fournis. Ces supports indépendants doivent respecter la même variation de niveau que celle mentionnée ci-dessous.
- La fondation doit être nivelée avec une tolérance maximale de 2,5 cm (1 po) au-dessus d'une section diagonale de 3,89 m (153 po) et d'un rectangle de 2,84 m (112 po) par 2,65 m (104¼ po) (Figure 3).
- La variation annuelle du niveau de cette même diagonale ne doit pas dépasser 6 mm (1/4 po).



MISE EN GARDE

- Les dommages causés par une fondation mal construite ne sont pas couverts par la garantie. Il revient au propriétaire d'installer une fondation adéquate.
- Le non-respect de ces directives peut causer des dommages permanents au couvercle ou l'empêcher de fonctionner correctement. Ces dommages pourraient ne pas être couverts par la garantie.

FIGURE 3: DIAGONALE DE LA FONDATION

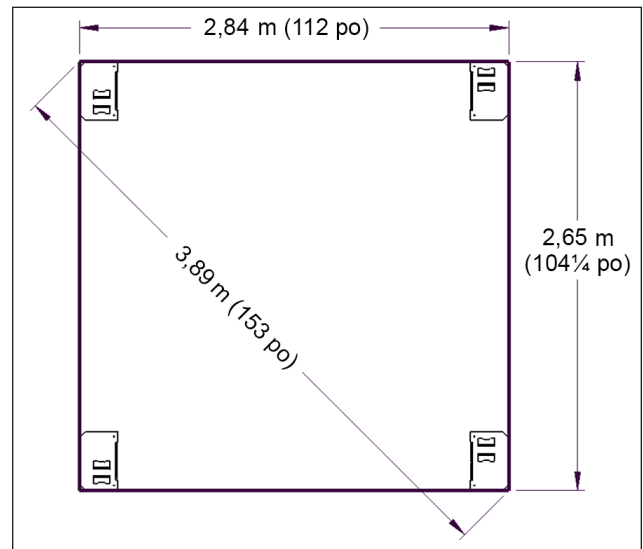

INSTALLATION DES COUSSINETS

FIGURE 4: INSTALLER LES COUSSINETS PROTECTEURS

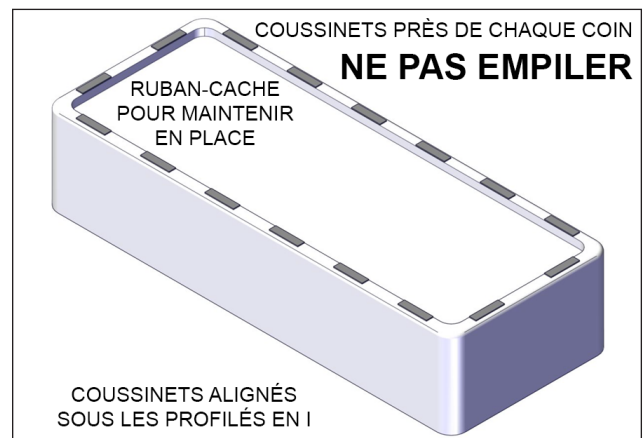



MISE EN GARDE



**PLACER LES COUSSINETS SUR LA PARTIE PLANE DU DESSUS DU SPA.
PAS D'APPUIS-TÊTE EN SAILLIE**



MISE EN GARDE

Ne pas positionner correctement le couvercle sur le spa peut entraîner des rayures sur l'acrylique ou endommager le couvercle.

TABLEAU DE LA QUINCAILLERIE - SACS

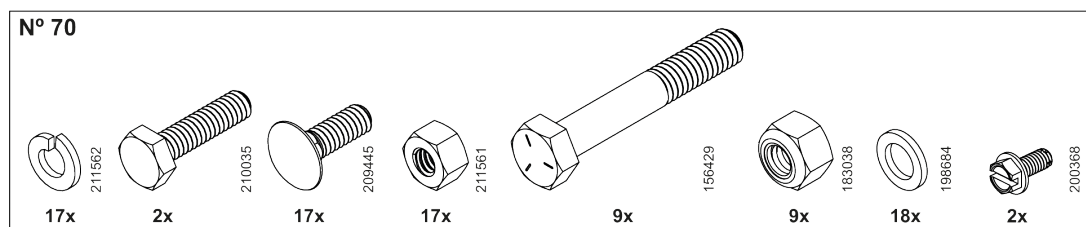
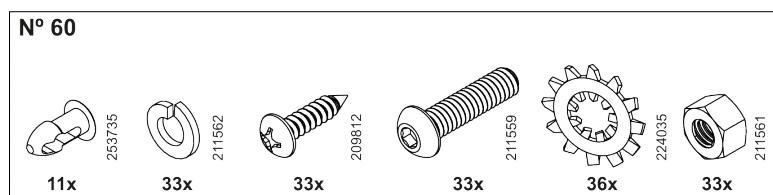
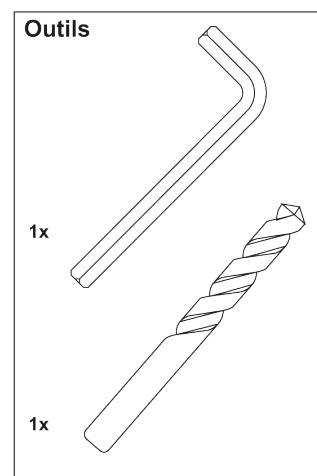
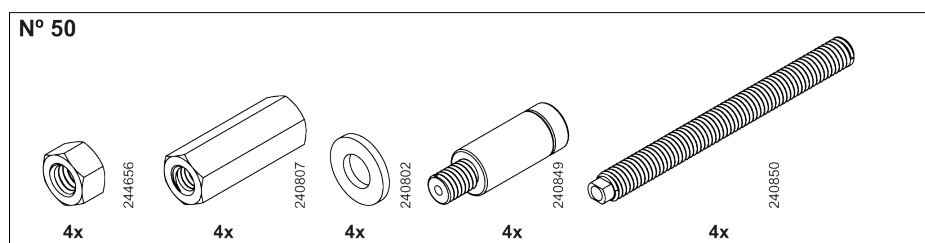
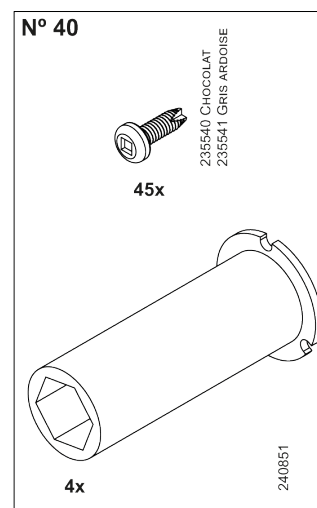
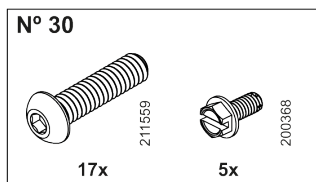
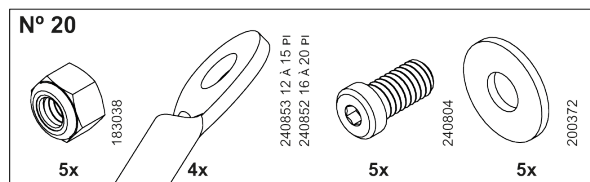
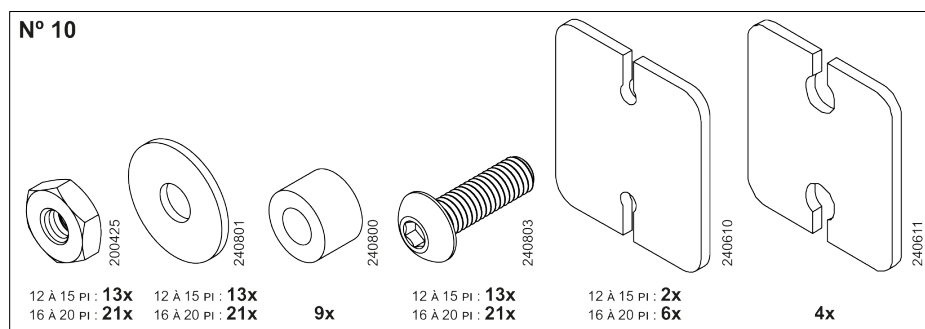

LE SAC DE QUINCAILLERIE À UTILISER EST INDIQUÉ AU DÉBUT DE CHAQUE SECTION

REMARQUE : des pièces supplémentaires sont incluses au cas où certaines se briseraient ou seraient perdues lors de l'installation

PRÉPARATION DE L'ASSEMBLAGE

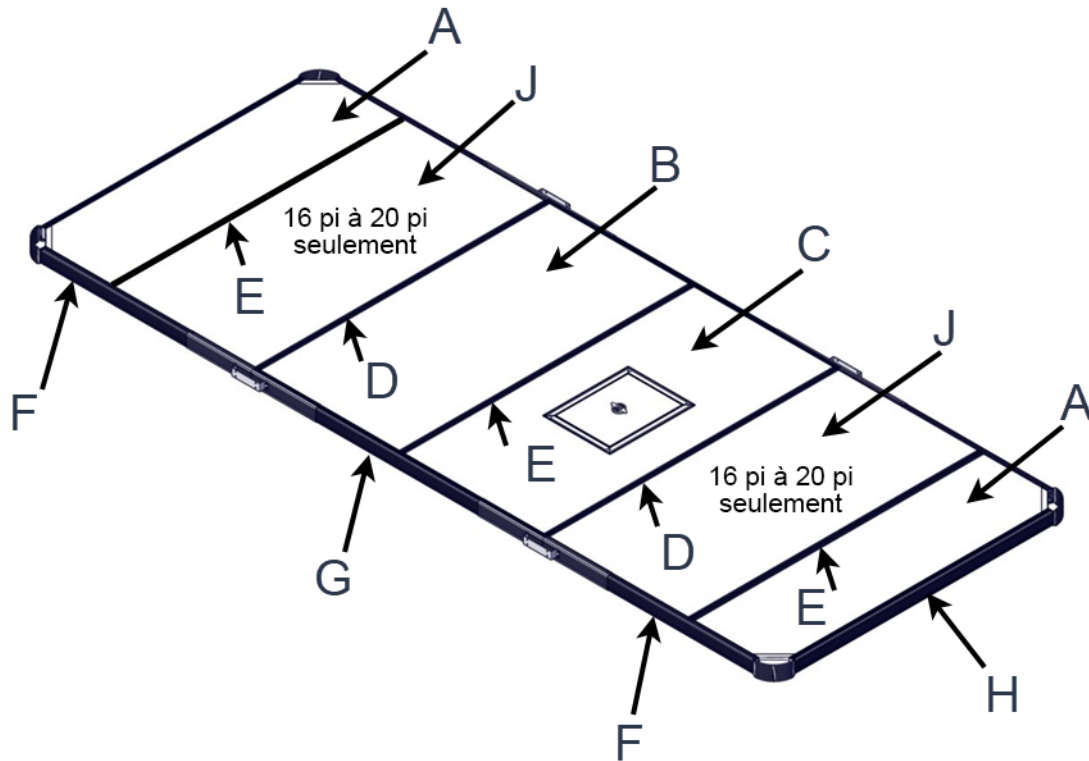

FIGURE 5: CONFIGURATION DU COUVERCLE DE SPA

A	PANNEAU DU BOUT	F	PROFILÉ EN C (RALLONGE LATÉRALE)
B	PANNEAU CENTRAL	G	PROFILÉ EN C (POSITION LATÉRALE CENTRALE)
C	PANNEAU CENTRAL AVEC SORTIE D'URGENCE	H	PROFILÉ EN C DU BOUT
D	PROFILÉ EN I AVEC PLAQUE DE FIXATION LONGUE	J	PANNEAU SUPPLÉMENTAIRE*
E	PROFILÉ EN I AVEC PLAQUE DE FIXATION COURTE		

* Si votre spa de nage comporte deux sections, l'installation de deux sorties d'urgence est obligatoire.

PRÉPARATION DES PROFILÉS EN I

N° SAC QUINCAILLERIE

UTILISER LE SAC N° 10
POUR LES ÉTAPES SUIVANTES

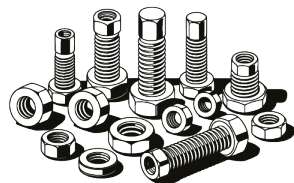

INSTALLATION DES PLAQUES I À C SUR LES PROFILÉS EN I



AVERTISSEMENT

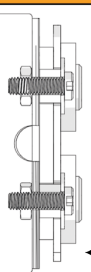

L'ORIENTATION ET L'INSTALLATION DE CHAQUE COMPOSANT DOIVENT ÊTRE IMPÉRATIVEMENT ET EXACTEMENT ASSEMBLÉES TEL QU'INDIQUÉ.

← COUPE DE L'ASSEMBLAGE DE LA PLAQUE DE FIXATION LONGUE I À C

FIGURE 6: INSTALLER LES PLAQUES DE FIXATION LONGUES I À C

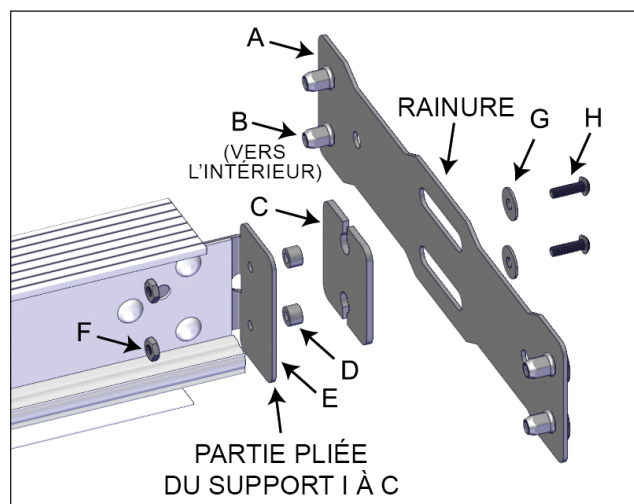

A	PLAQUE DE FIXATION LONGUE I À C
B	ÉCROU SERTI
C	CALE ESPACEUR I À C
D	ESPACEUR

E	SUPPORT I À C
F	ÉCROU N° 10-32
G	RONDELLE PLATE N° 10
H	VIS N° 10-32 x 5/8 po



MISE EN GARDE

- Deux plaques de fixation longues I à C doivent être installées par profilé en I et sur deux profilés en I.
 - Vérifier s'il y a de la graisse dans les écrous sertis; sinon, appliquer un peu de lubrifiant antigrippant pour acier inoxydable dans les écrous sertis.
 - S'assurer que le profilé en I est libre de se déplacer dans les rainures des plaques de fixation longues I à C.
 - Vérifier si les espaceurs (item D, Figure 6) sont en place entre la plaque de fixation longue I à C et le support I à C.
- Faire de même sur le côté opposé et sur un deuxième profilé en I.

QUANTITÉ DE PROFILÉS EN I À PRÉPARER AVEC LES PLAQUES DE FIXATION COURTES

LONGUEUR DU COUVERCLE	QUANTITÉ
12 pi à 15 pi	1
16 pi à 20 pi	3



MISE EN GARDE



S'ASSURER QUE LES VIS ET ÉCROUS NE SONT PAS TROP SERRÉS AFIN DE NE PAS PLIER LE SUPPORT I À C ET LA PLAQUE DE FIXATION I À C.

FIGURE 7: INSTALLER LES PLAQUES DE FIXATION COURTES I À C

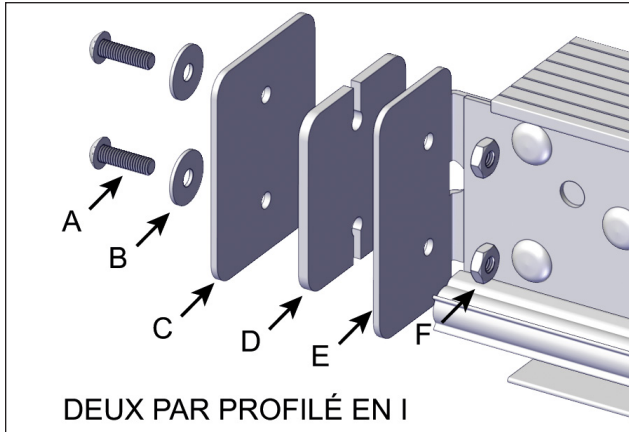

A	VIS N° 10-32 x 5/8 po
B	RONDELLE PLATE N° 10
C	PLAQUE DE FIXATION COURTE I À C
D	CALE ESPACEUR I À C
E	SUPPORT I À C (PIÈCE PLIÉE)
F	ÉCROU N° 10-32

INSTALLATION DU CÂBLE SUR LA PLAQUE LONGUE I À C

N° SAC QUINCAILLERIE

UTILISER LE SAC
POUR LES ÉTAPES SUIVANTES **N° 20**

FIGURE 8: INSTALLER LE CÔTÉ PLAT DE L'ŒILLET DU CÂBLE EN CONTACT AVEC LA PLAQUE DE FIXATION LONGUE

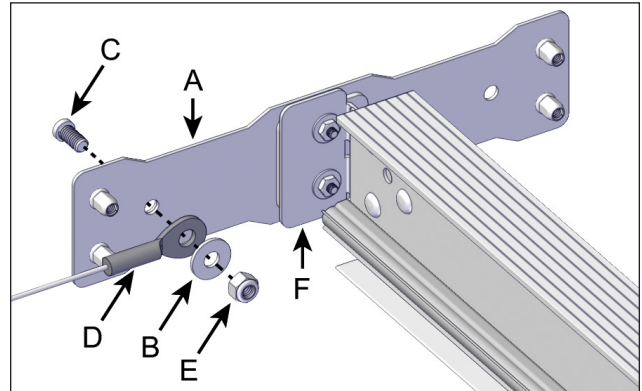

A	PLAQUE DE FIXATION LONGUE I À C
B	RONDELLE PLATE 5/16 po
C	VIS 5/16-18 x 5/8 po
D	CÂBLE POUR INSTALLATION GRIPLOCK
E	ECROU BLOQUANT 5/16-18
F	SUPPORT I À C

INSTALLATION DES PANNEAUX

REMARQUE IMPORTANTE



UTILISER LA CAISSE D'EXPÉDITION OU UNE TABLE COMME BASE POUR ASSEMBLER LA SECTION DU MILIEU DU COUVERCLE. SI L'ESPACE EST LIMITÉ, ASSEMBLER LE COUVERCLE DIRECTEMENT SUR LE SPA.

FIGURE 9: PLACER LE PANNEAU DE LA SORTIE D'URGENCE AU MILIEU DE LA SURFACE D'INSTALLATION

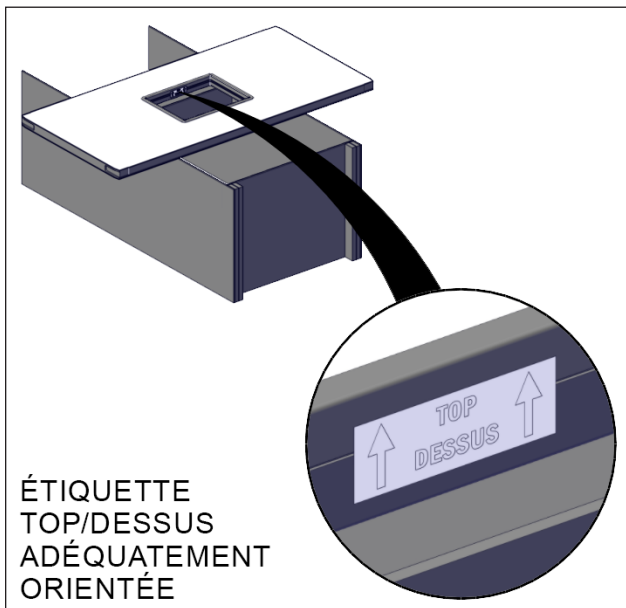

ÉTIQUETTE TOP/DESSUS ADÉQUATEMENT ORIENTÉE



AVERTISSEMENT

UNE SORTIE POUR LES SPAS RÉGULIERS, DEUX POUR LES SPAS À DOUBLE ZONE

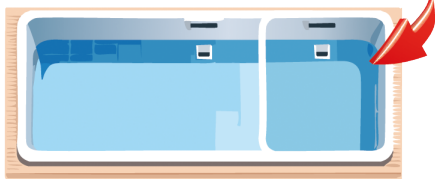

FIGURE 10: VÉRIFIER SI LE MÉCANISME DE LA SORTIE D'URGENCE FONCTIONNE BIEN

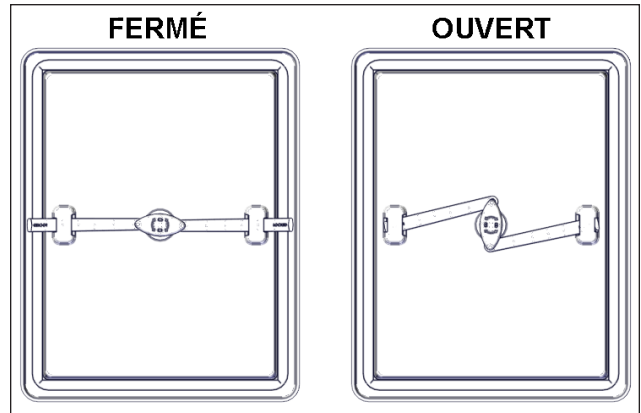
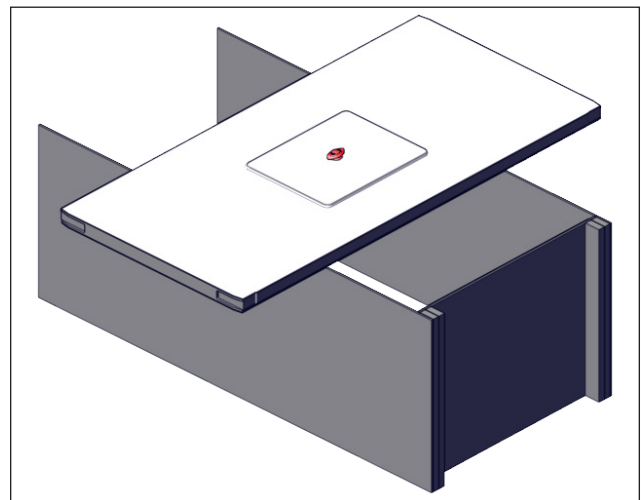

FIGURE 11: RÉTRACTER LES BRAS POUR INSTALLER LA SORTIE D'URGENCE DANS LE PANNEAU CENTRAL



AVERTISSEMENT

- Omettre d'installer la sortie d'urgence adéquatement peut entraver la performance du couvercle, telle qu'une fuite de vapeur, de l'infiltration d'eau ou un accès non désiré au spa.
- Tous les risques liés à la sécurité, tel que la noyade, les blessures ou un accès intrusif dus à l'absence de la porte de la sortie d'urgence ne sont pas pris en charge par Covana et annulent la certification du produit.

FIGURE 12: INSTALLER 2 PROFILÉS EN C LONGS SUR LE PANNEAU

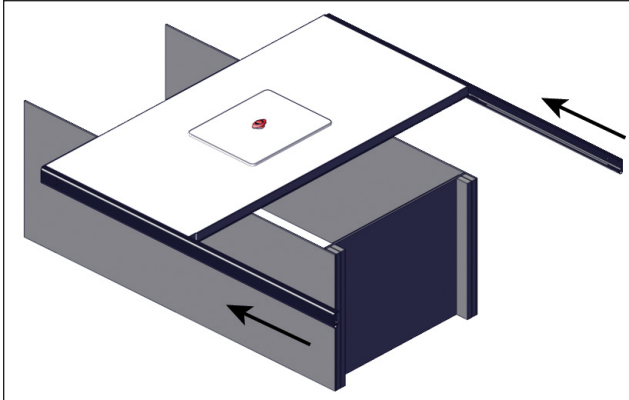
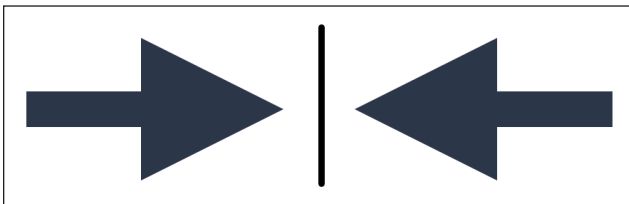

FIGURE 13: ALIGNER L'ÉTIQUETTE CENTRE AVEC LE BORD DU PANNEAU



⚠ AVERTISSEMENT

EN INSTALLANT LES PROFILÉS EN C SUR LES PANNEAUX, ATTENTION À NE PAS DÉCOLLER LA FEUILLE DE FIBRE DE VERRE

FIGURE 14: GLISSER UN PROFILÉ EN I AVEC LES PLAQUES DE FIXATION COURTES I À C DANS LES PROFILÉS EN C

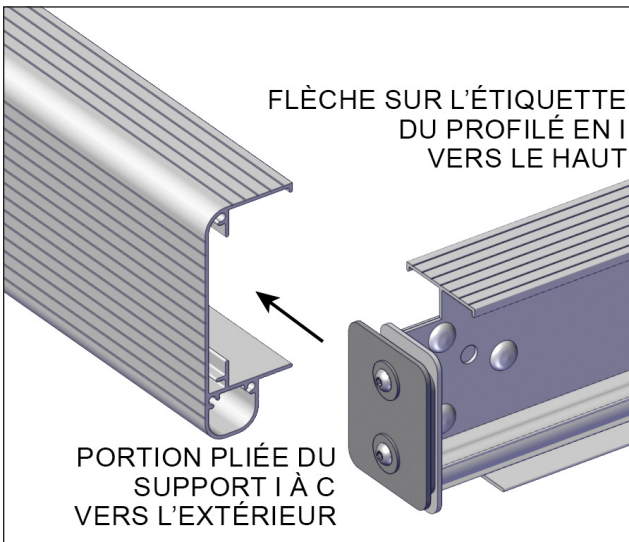

⚠ MISE EN GARDE

Lors de l'insertion du profilé en I dans le profilé en C, s'assurer qu'il est à angle droit avec le profilé en C.

FIGURE 15: GLISSER LE GRAND PANNEAU DANS LES PROFILÉS EN C

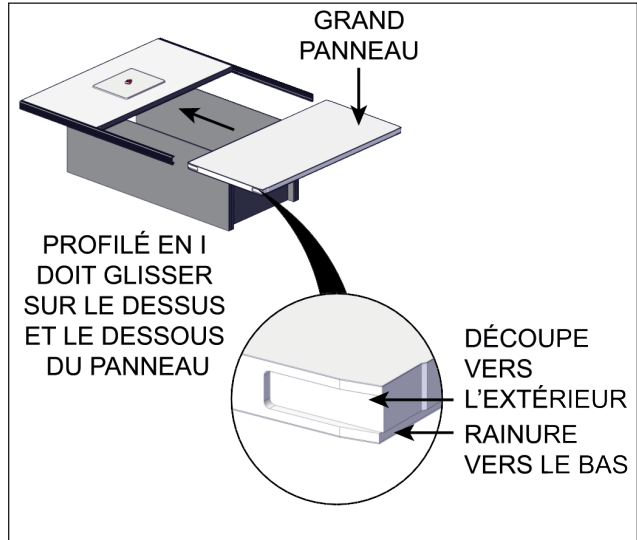

⚠ MISE EN GARDE

S'assurer que le panneau est enfoncé le plus loin possible manuellement et qu'il est complètement inséré dans le profilé en I.

FIGURE 16: INSTALLER LES DEUX PROFILÉS EN I AVEC LES PLAQUES DE FIXATION LONGUES I À C

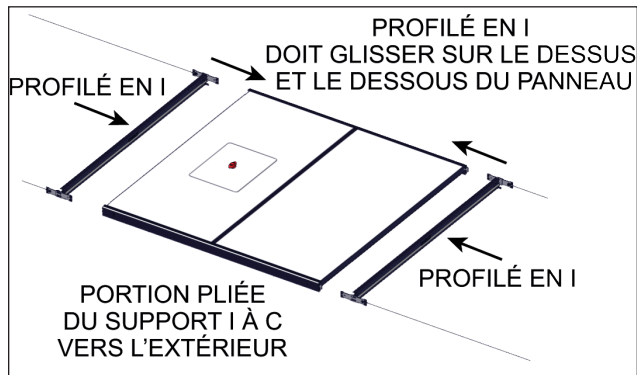
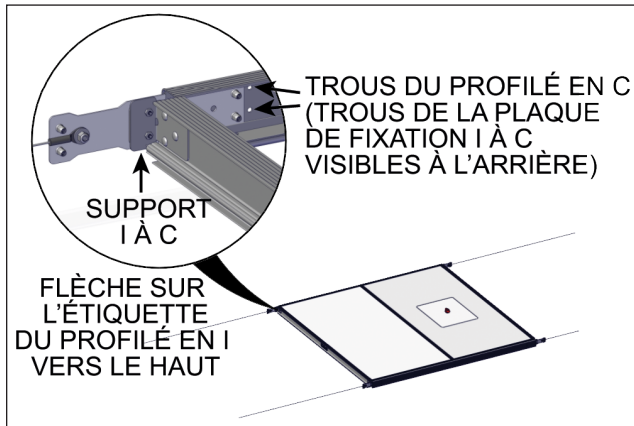

FIGURE 17: ALIGNER MANUELLEMENT LES PROFILÉS EN C



N° SAC QUINCAILLERIE

UTILISER LE SAC N° 30 POUR LES ÉTAPES SUIVANTES

FIGURE 18: ALIGNER LE SUPPORT DE MONTAGE, LE RENFORT EN C ET LE PROFILÉ EN C LONG; LES FIXER AVEC 2 VIS

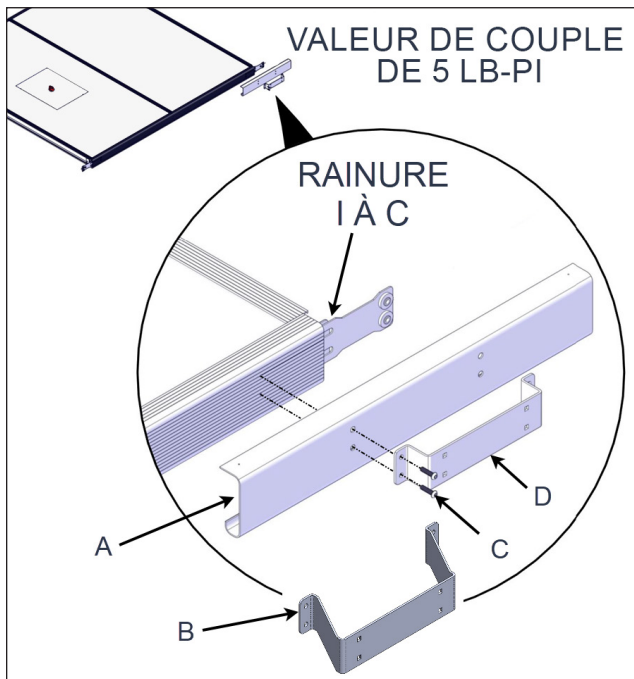

A RENFORT EN C

B	SUPPORT DE MONTAGE DOUBLE OPTIONNEL pour spas de 126 cm et 155 cm de hauteur (même installation que pour le support de montage)
C	VIS SIX PANS CREUX 1/4-20 x 1 po
D	SUPPORT DE MONTAGE

FIGURE 19: RÉPÉTER L'ÉTAPE PRÉCÉDENTE POUR LES AUTRES SUPPORTS DE MONTAGE

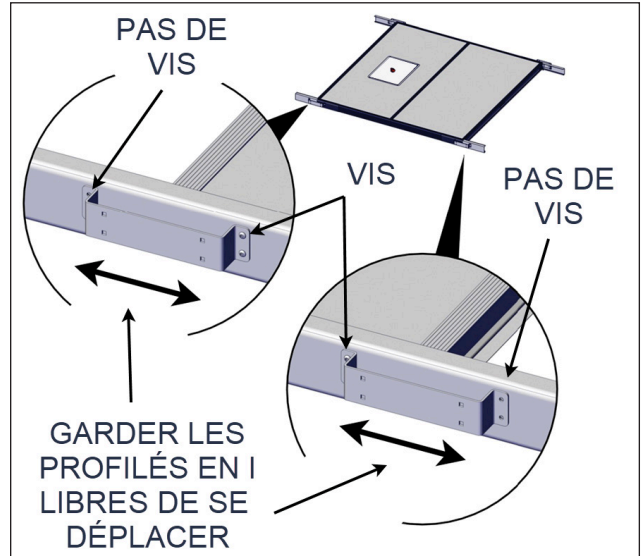

REMARQUE

Retirer les étiquettes « Centre » des profilés en C.

AVERTISSEMENT

S'ASSURER QUE LE PROFILÉ EN I BOUGE LIBREMENT DANS LES RAINURES.

FIGURE 20: POSITIONNER AVEC SOIN L'ASSEMBLAGE DES SECTIONS CENTRALES AU MILIEU DU SPA

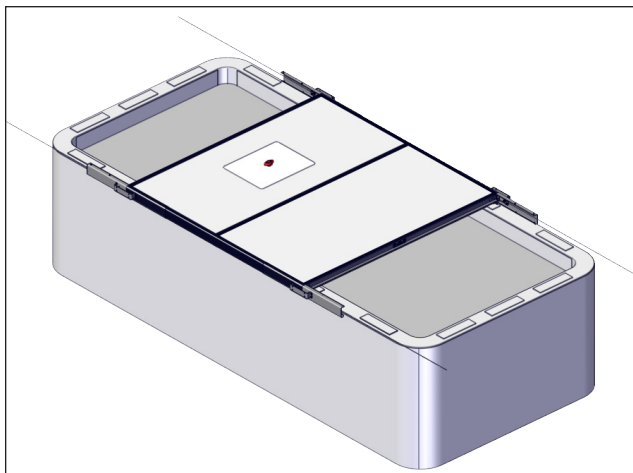

⚠ MISE EN GARDE

S'assurer que les coussinets protecteurs sont adéquatement positionnés sous les profils en I pour simuler la hauteur du joint d'étanchéité.

FIGURE 21: INSÉRER LES PROFILÉS EN C (RALLONGE LATÉRALE) À L'INTÉRIEUR DU RENFORT EN C

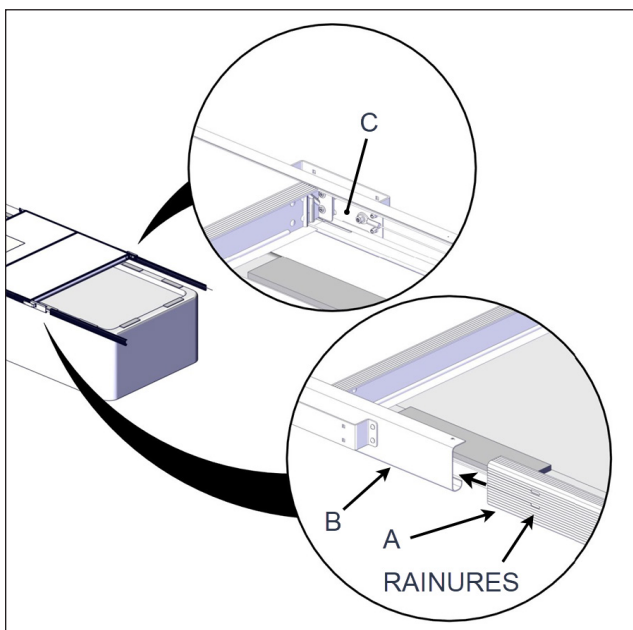

A	PROFILÉ EN C (RALLONGE LATÉRALE)
B	RENFORT EN C
C	PLAQUE DE FIXATION LONGUE I À C

REMARQUE

S'assurer que le câble passe par la gouttière du profilé en C (rallonge latérale).

FIGURE 22: INSTALLER DEUX VIS HEXAGONALES 1/4 PO X 1 PO SUR LE SUPPORT DE MONTAGE; NE PAS LES SERRER COMPLÈTEMENT

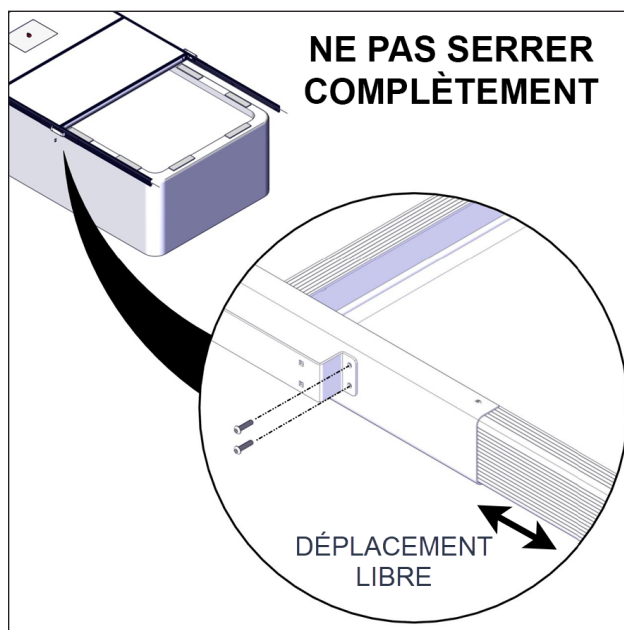

REMARQUE

S'assurer que les vis traversent les rainures du profilé en C.

- Répéter les étapes précédentes pour les profils en C (rallonges latérales) restants.

SECTION POUR LES MODÈLES DE SPA DE 16 PI À 20 PI DE LONG

FIGURE 23: GLISSER UN DES PANNEAUX SUPPLÉMENTAIRES DANS LES PROFILÉS EN C

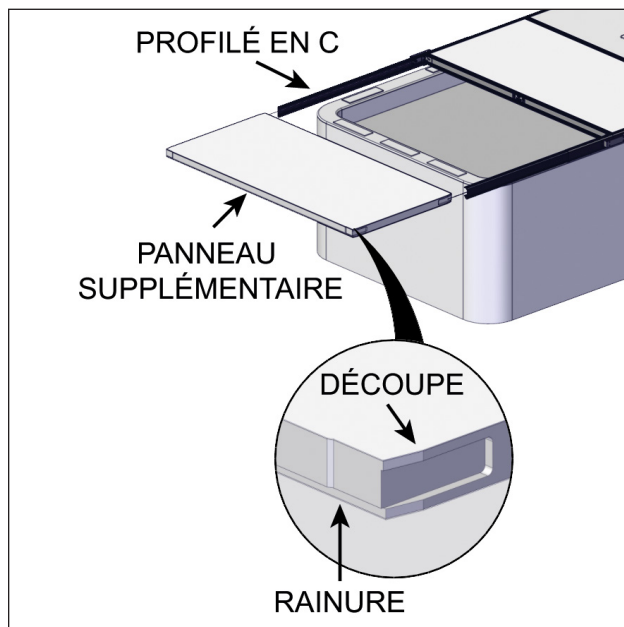

MISE EN GARDE

- S'assurer que les panneaux sont bien insérés dans les profilés en I.
- S'assurer que les sections inférieure et supérieure du profilé en I sont dégagées.
- S'assurer que le côté du panneau avec la découpe pointe vers l'extérieur.
- S'assurer que la rainure du panneau est orientée vers le bas.

SECTION POUR TOUS LES MODÈLES

FIGURE 24: GLISSER UN PROFILÉ EN I AVEC LES PLAQUES DE FIXATION COURTES I À C DANS LES PROFILÉS EN C (PARTIE PLIÉE VERS L'EXTÉRIEUR)

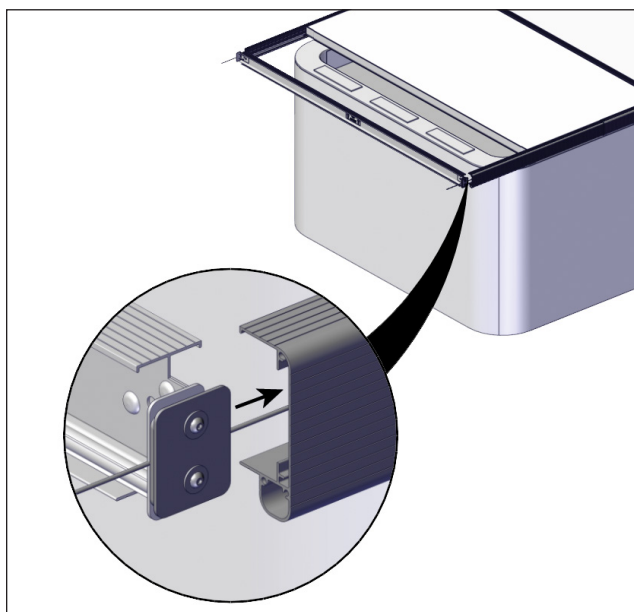

FIGURE 25: S'ASSURER QUE LE CÂBLE PASSE À TRAVERS LE TROU DE LA PLAQUE DE FIXATION I À C

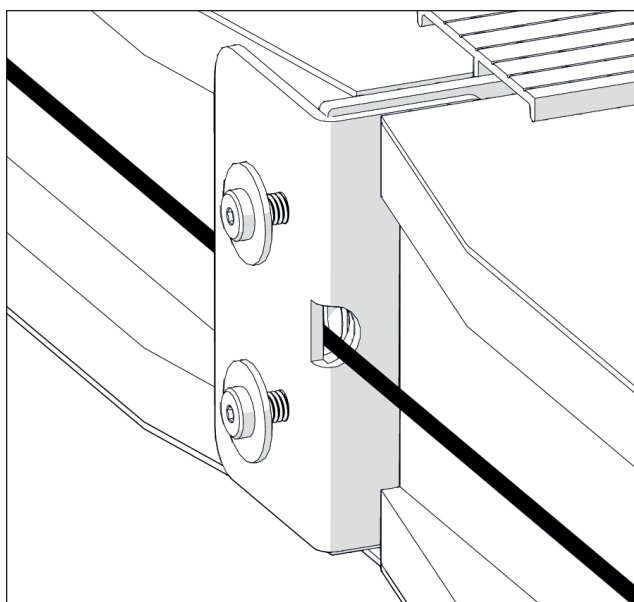
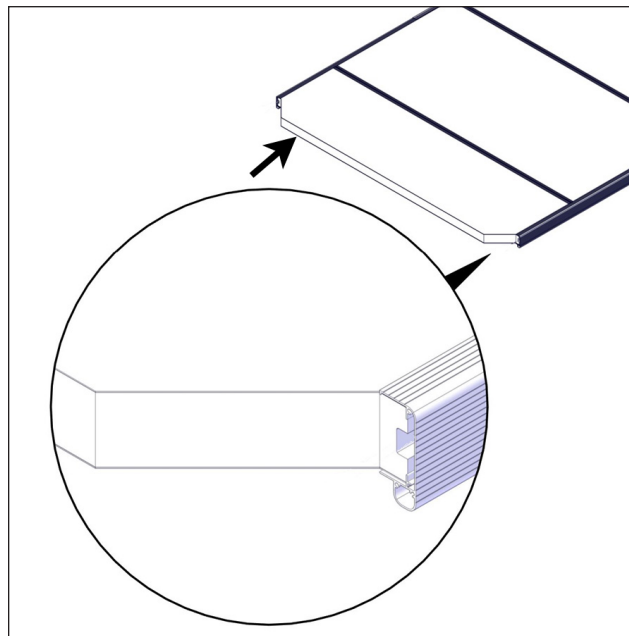

FIGURE 26: INSÉRER UN PANNEAU DE BOUT AVEC LES COINS DÉCOUPÉS VERS L'EXTÉRIEUR



MISE EN GARDE

- S'assurer que les panneaux sont bien insérés dans les profilés en I.
- S'assurer que les sections inférieure et supérieure du profilé en I sont dégagées.
- S'assurer que la rainure du panneau est orientée vers le bas.

1. Pour les modèles de 16 pi à 20 pi, répéter les étapes pour le côté opposé présentées dans la SECTION POUR LES MODÈLES DE SPA DE 16 PI À 20 PI DE LONG.
2. Pour les modèles de 12 pi à 20 pi, répéter les étapes pour le côté opposé présentées dans la SECTION POUR TOUS LES MODÈLES.

INSTALLATION DU PROFILÉ EN C DE BOUT

N° SAC QUINCAILLERIE

UTILISER LE SAC N° 40
POUR LES ÉTAPES SUIVANTES

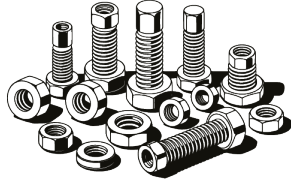

FIGURE 27: INSTALLER UNE DOUILLE DE GUIDAGE HEXAGONALE DANS CHAQUE SUPPORT DE COIN (FAIRE 2 GAUCHES ET 2 DROITS)

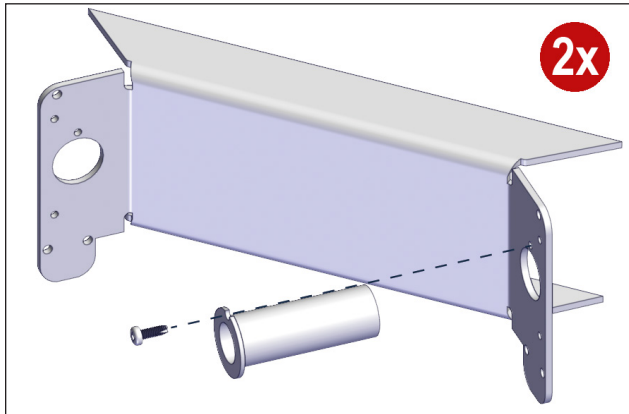

FIGURE 28: FIXER AVEC UNE VIS AUTOTARAUEUSE N° 8 X 1/2 PO

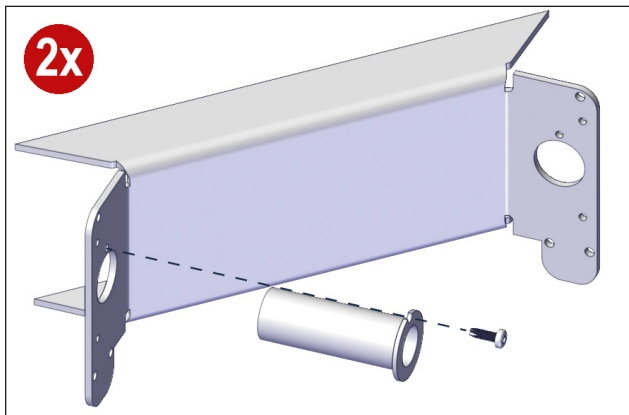
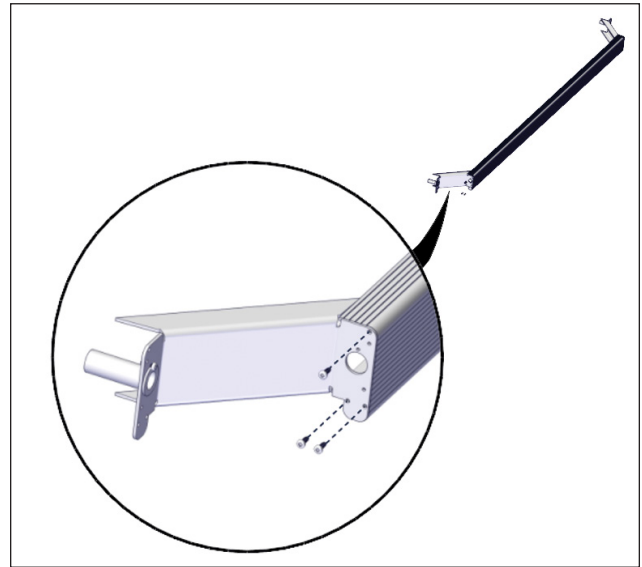

FIGURE 29: INSTALLER UN SUPPORT DE COIN DROIT ET UN GAUCHE SUR CHAQUE PROFILÉ EN C DE BOUT AVEC TROIS VIS AUTOTARAUEUSES N° 8 X 1/2 PO



MISE EN GARDE



NE PAS TROP SERRER LES VIS,
CAR ELLES POURRAIENT
SE BRISER.



MISE EN GARDE

S'assurer que la douille fera face au profilé en C court.

FIGURE 30: INSTALLER LES ASSEMBLAGES SUR LES PANNEAUX DE BOUT; FIXER AVEC LES VIS N° 8 X 1/2 PO

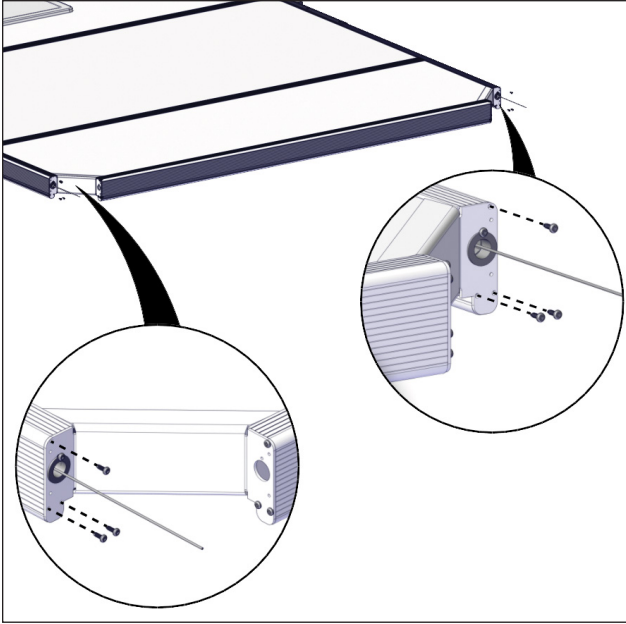
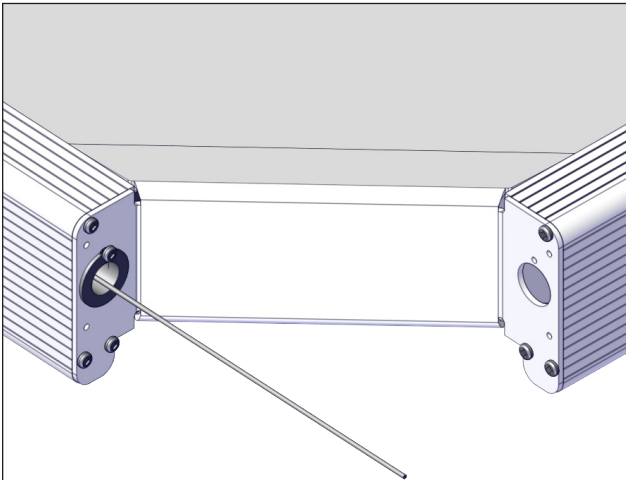

FIGURE 31: LE CÂBLE DOIT PASSER À TRAVERS LES DOUILLES DE GUIDAGE HEXAGONALES



INSTALLATION DU GRIPLOCK

N° SAC QUINCAILLERIE

UTILISER LE SAC N° 50
POUR LES ÉTAPES SUIVANTES

FIGURE 32: INSÉRER LE GRIPLOCK DANS L'ÉCROU D'ACCOUPLLEMENT HEXAGONAL; LE SERRER EN PLACE

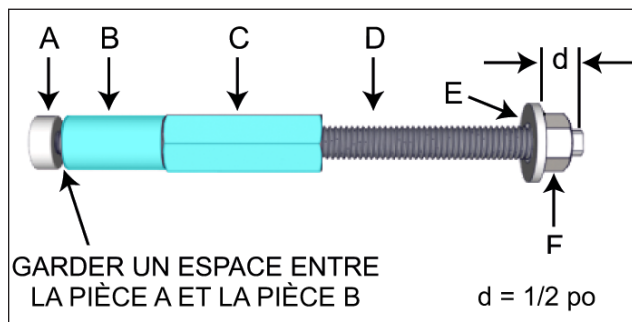
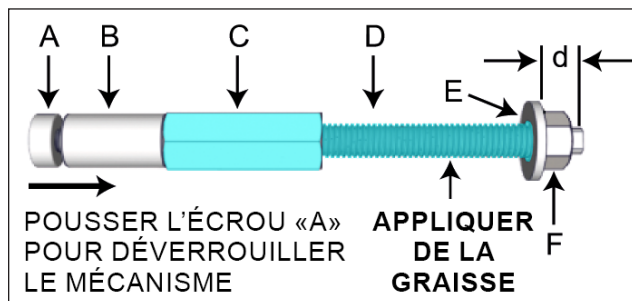

FIGURE 33: INSÉRER LE GOUJON CREUX DANS L'ÉCROU D'ACCOUPLLEMENT HEXAGONAL JUSQU'À CE QU'IL ATTEIGNE L'EXTRÉMITÉ DU GRIPLOCK



A	ÉCROU GRIPLOCK
B	GRIPLOCK
C	ÉCROU D'ACCOUPLLEMENT HEX.
D	GOUJON CREUX
E	RONDELLE PLATE
F	ÉCROU HEXAGONAL 3/8-16

AVERTISSEMENT

LE GOUJON CREUX PEUT ÊTRE TRÈS COUPANT!

FIGURE 34: ENFILER LE CÂBLE AU TRAVERS DU GRIPLOCK

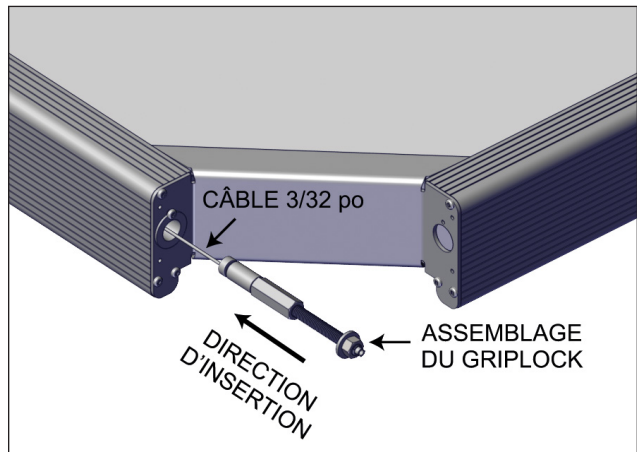

REMARQUE

Si l'assemblage du Griplock ne s'insère pas facilement, c'est que l'écrou Griplock («A» — Figure 32) n'est probablement pas assez dévissé.

FIGURE 35: INSÉRER LE GRIPLOCK DANS LA DOUILLE DE GUIDAGE HEXAGONALE

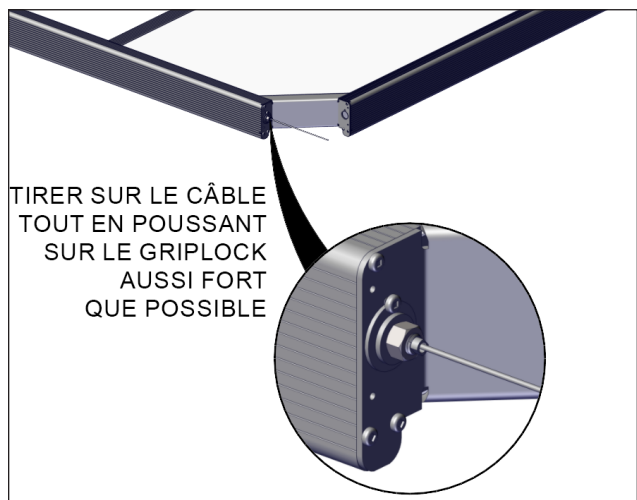

- Répéter les étapes précédentes pour les 3 autres coins.

SERRAGE FINAL DES PANNEAUX

FIGURE 36: SERRER SIMULTANÉMENT LES 4 ÉCROUS HEXAGONAUX EN GARDANT LE MÊME NOMBRE DE TOURS

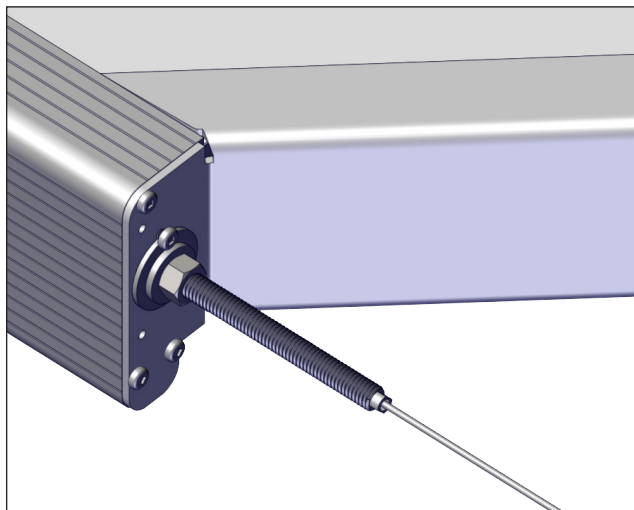
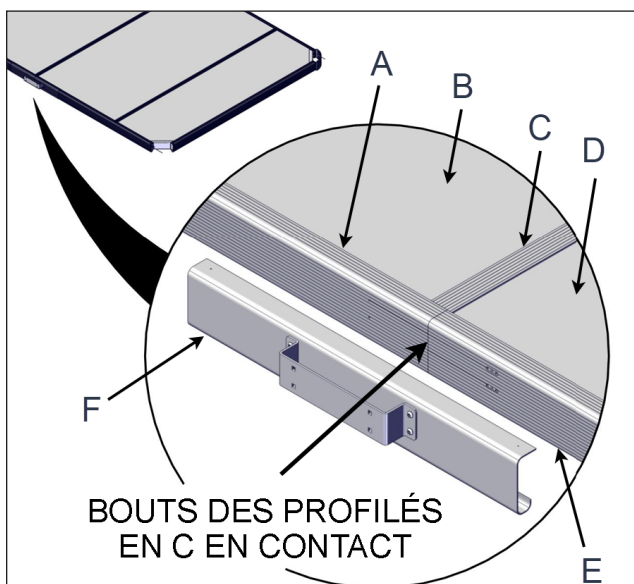

FIGURE 37: RÉPÉTER LE PROCESSUS JUSQU'À CE QUE LES PROFILÉS EN C COURTS ET LONGS SE TOUCHENT



NE PAS RETIRER LA PIÈCE F. DANS CETTE IMAGE, LA PIÈCE F EST RETIRÉE POUR MONTRER LE JOINT ENTRE LES PROFILÉS EN C.

A	PROFILÉ EN C DU MILIEU
B	PANNEAU DU MILIEU
C	PROFILÉ EN I AVEC PLAQUE DE FIXATION LONGUE I À C
D	PANNEAUX SUPPLÉMENTAIRES
E	PROFILÉ EN C (RALLONGE LATÉRALE)
F	RENFORT EN C



AVERTISSEMENT

ARRÊTER DE SERRER LES ÉCROUS LORSQUE LES PROFILÉS SE TOUCHENT (PAS D'ESPACE ENTRE LES PROFILÉS EN C).

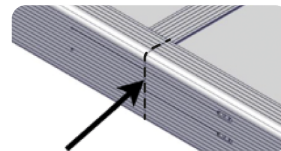

REMARQUE

Si les profilés en C ne se touchent toujours pas et qu'il est impossible de serrer l'écrou d'avantage: serrer les vis du support de montage, desserrer le goujon creux d'environ 2,5 cm, tirer sur le câble tout en poussant sur le goujon creux pour pouvoir continuer le serrage des panneaux. Faire attention à ne pas tourner le goujon creux au risque de perdre le câble.

FIGURE 38: SERRER LES VIS À TÊTE CREUSE SUR CHAQUE SUPPORT DE MONTAGE

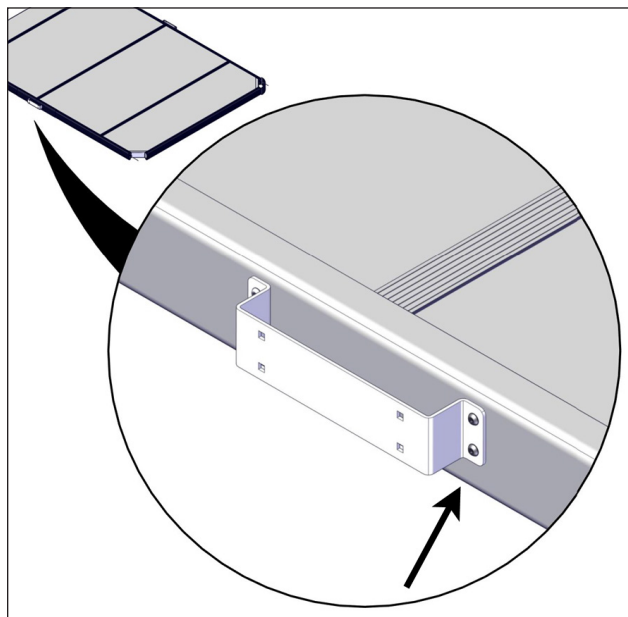

- Répéter les étapes précédentes pour les autres supports de montage.



AVERTISSEMENT

S'assurer que le couvercle est parfaitement positionné sur les coussinets protecteurs avant le perçage.

! **MISE EN GARDE**

PERCEZ SEULEMENT LE MÉTAL, PAS LE PANNEAU EN MOUSSE. ATTENTION EN NETTOYANT LES TROUS ; DES COPEAUX DE MÉTAL PEUVENT ÉGRATIGNER LES PIÈCES PEINTES.



FIGURE 39: POUR LES RENFORTS EN C COURTS : UTILISER UN FORET DE 5/32 PO POUR PERCER LES 4 TROUS PRÉ-PERCÉS

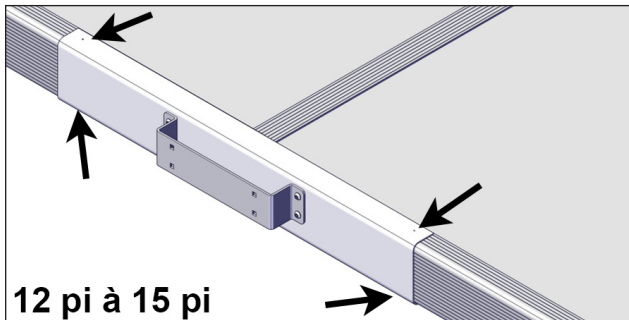

FIGURE 40: POUR LES RENFORTS EN C LONGS : UTILISER UN FORET DE 5/32 PO POUR PERCER LES 8 TROUS PRÉ-PERCÉS

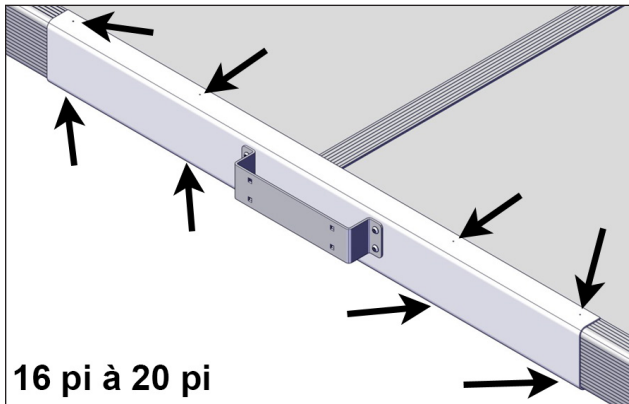
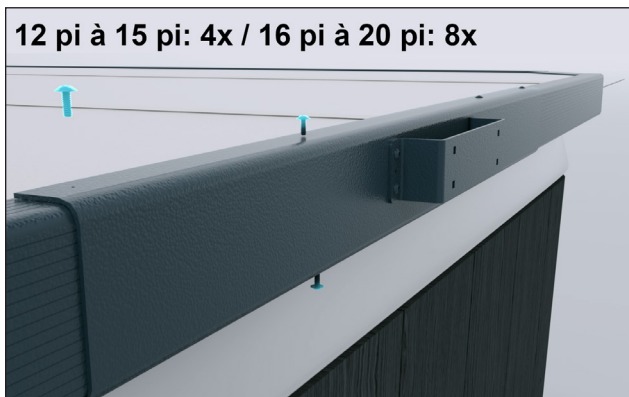

FIGURE 41: VISSER LES VIS PEINTES N° 10 X 1/2 PO AU-DESSOUS ET AU-DESSUS DU RENFORT EN C



- Répéter les étapes précédentes pour les autres coins.

FIGURE 42: PERCER LE TROU PRÉ-PERCÉ ENTRE LES VIS DU CÔTÉ INTERNE DE CHAQUE SUPPORT DE MONTAGE DU COUVERCLE

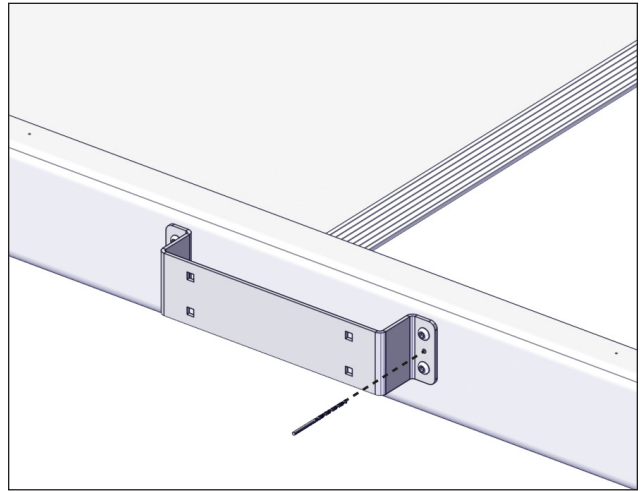

FIGURE 43: CÔTÉ INTERNE DE CHAQUE SUPPORT DE MONTAGE

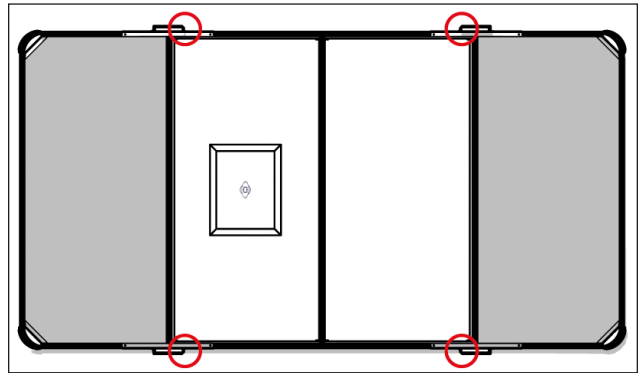
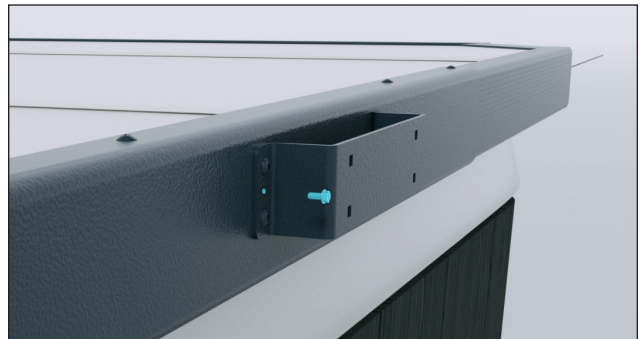
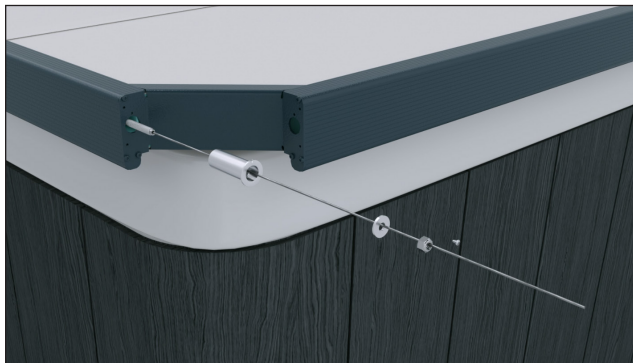

FIGURE 44: VISSER UNE VIS TRANCHANTE DE 3/8 PO DU CÔTÉ INTERNE DE CHAQUE SUPPORT DE MONTAGE



INSTALLATION DES MOULURES DE COIN

FIGURE 45: RETIRER LA VIS, L'ÉCROU, LA RONDELLE ET LA DOUILLE DE GUIDAGE HEXAGONALE DE L'ASSEMBLAGE GRIPLOCK



REMARQUE

Ranger ces pièces dans un endroit sûr pour une utilisation potentielle ultérieure.

FIGURE 46: POUSSER LE CÂBLE ET CE QUI RESTE DU GRIPLOCK DANS LE PROFILÉ EN C

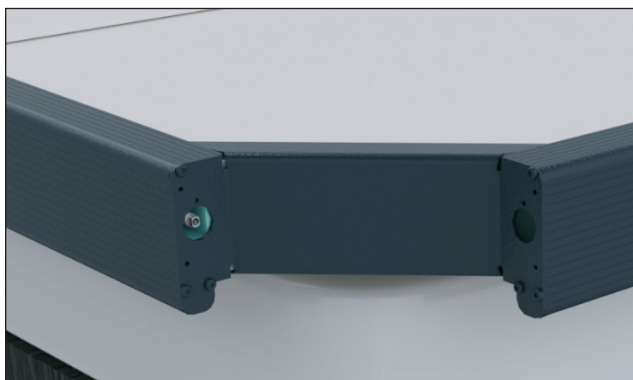
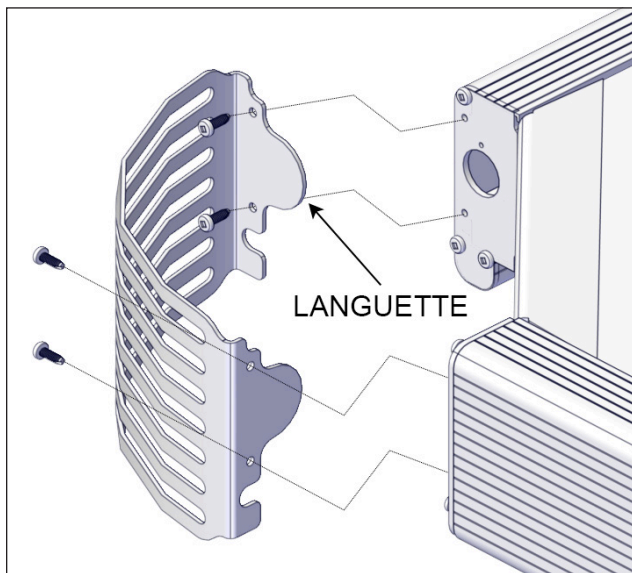

FIGURE 47: UTILISER LES VIS N° 8 X 1/2 PO POUR FIXER LA MOULURE DE COIN AU SUPPORT DE MOULURE DE COIN



MISE EN GARDE



NE PAS TROP SERRER LES VIS, CAR ELLES POURRAIENT SE BRISER.

- Répéter les étapes précédentes pour les autres coins.

INSTALLATION DES SUPPORTS DE MONTAGE

N° SAC QUINCAILLERIE

UTILISER LE SAC N° 60
POUR LES ÉTAPES SUIVANTES

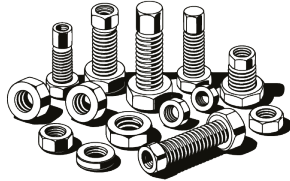

AVERTISSEMENT

La paroi du spa des deux côtés doit être plate et parallèle aux manchons.

MISE EN GARDE

S'assurer que le couvercle est centré sur le spa. L'utilisation du ruban à mesurer est requise pour référer les mesures des 4 côtés.

FIGURE 48: INSTALLER LES BRAS SUPÉRIEURS ET INFÉRIEURS DES SUPPORTS DE MONTAGE DU SPA SUR UN DES MANCHONS

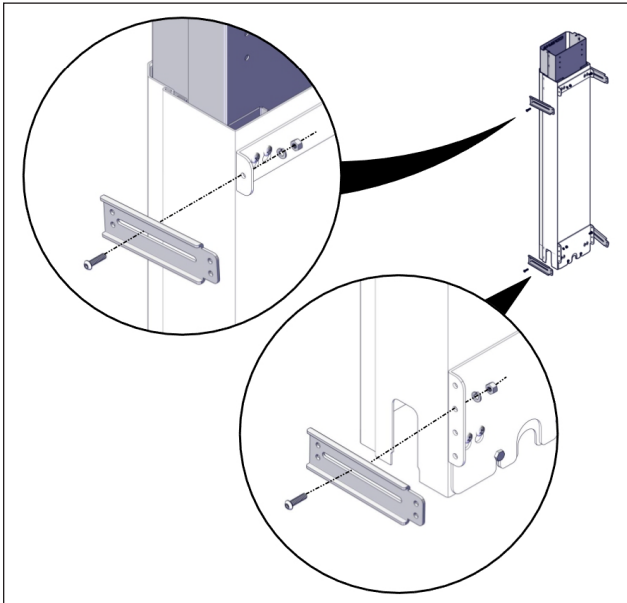
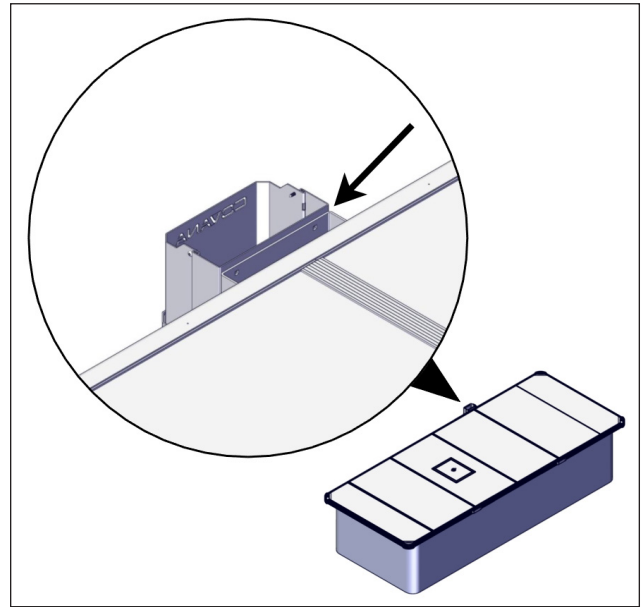

FIGURE 49: PLACER LE MANCHON AU SOL POUR QUE LE HAUT DU MANCHON SOIT EN CONTACT AVEC LE SUPPORT DE MONTAGE DU COUVERCLE



REMARQUE

S'assurer que le manchon est au niveau vertical dans toutes les directions quand il est en contact avec les supports de montage du couvercle.



MISE EN GARDE

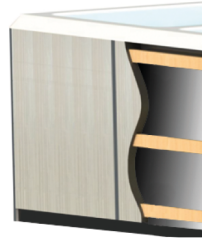

S'ASSURER QUE LES SUPPORTS SONT FIXÉS À LA STRUCTURE SOLIDE DU SPA ET QU'IL N'Y A PAS DE MATÉRIEL MOU ENTRE LES SUPPORTS ET LA STRUCTURE DU SPA (NE PAS UTILISER LA JUPE DU SPA COMME SEUL SUPPORT).

FIGURE 50: ALIGNER LES SUPPORTS DE MONTAGE SUPÉRIEUR ET INFÉRIEUR DU SPA

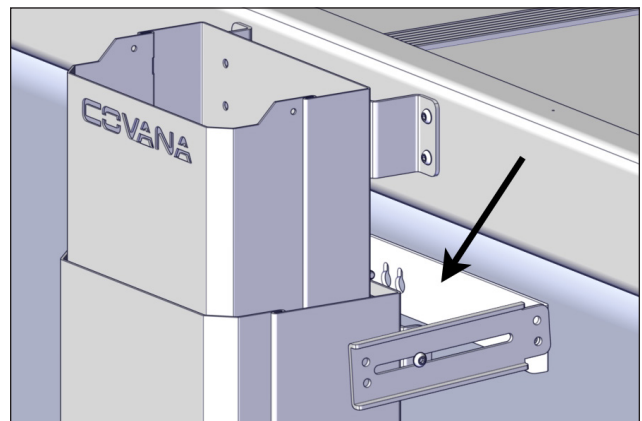

- Utiliser du ruban-cache pour marquer la position des supports de montage (ne pas utiliser un marqueur).

FIGURE 51: POSITIONNER LES SUPPORTS DE MONTAGE SELON LES REPÈRES DE RUBAN-CACHE ET LES FIXER AVEC LES VIS APPROPRIÉES

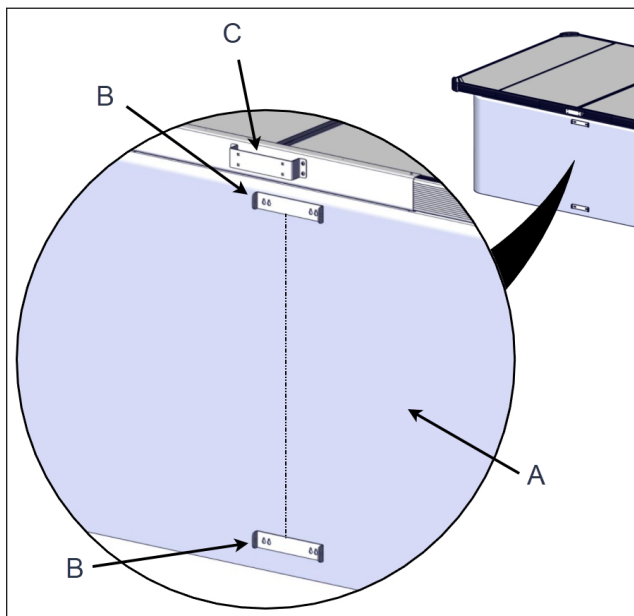

A	SPA
B	SUPPORT DE MONTAGE SUR LE SPA
C	SUPPORT DE MONTAGE DU COUVERCLE

FIGURE 52: SI LA STRUCTURE DU SPA EST PLUS HAUTE QUE 127 CM (50 PO), INSTALLER LE SUPPORT DE MONTAGE ALLONGÉ DANS LE HAUT

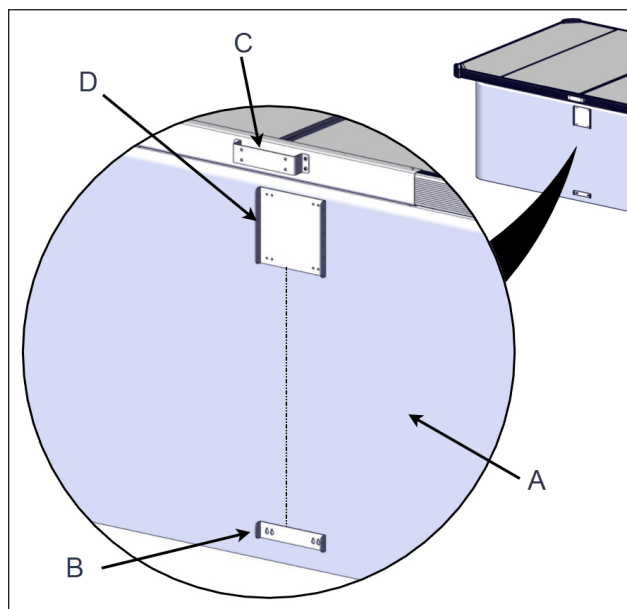

A	SPA
B	SUPPORT DE MONTAGE SUR LE SPA
C	SUPPORT DE MONTAGE DU COUVERCLE
D	SUPPORT DE MONTAGE ALLONGÉ DU SPA (OPTIONNEL)

⚠ DANGER

- Fixer les supports de montage du spa et/ou les supports de montage allongés du spa au bois d'ingénierie tendre/fragile, aux panneaux MDF, aux panneaux de plastique ou à quelconques supports en composite n'est pas approuvé par Covana et n'est pas sécuritaire.
- Une mauvaise fixation au cadre du spa peut entraîner des blessures graves, voire même la mort, lorsque le couvercle est en fonction. Covana n'est pas responsable de toute mauvaise fixation.

INSTALLATION DES VÉRINS

FIGURE 53: PLACER CHAQUE VÉRIN À SON EMPLACEMENT (LES VÉRINS MOTORISÉS TOUJOURS À GAUCHE LORSQU'ON REGARDE LE CÔTÉ LONG DU SPA)

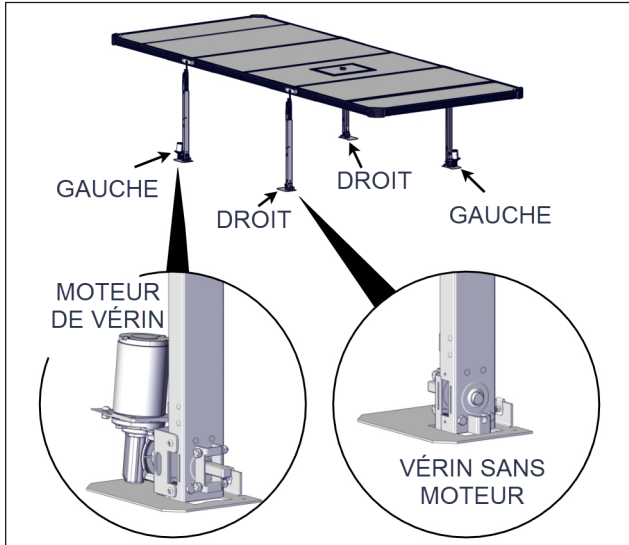

⚠ MISE EN GARDE



FIGURE 54: PLACER LE VÉRIN NON-MOTORISÉ AVEC LA COSSE D'ATTACHE DU MÊME CÔTÉ QUE LA BOÎTE DE COMMANDE SERA INSTALLÉE

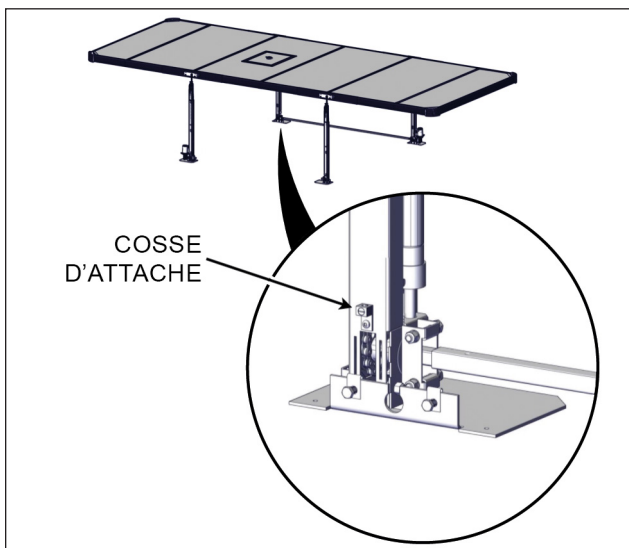
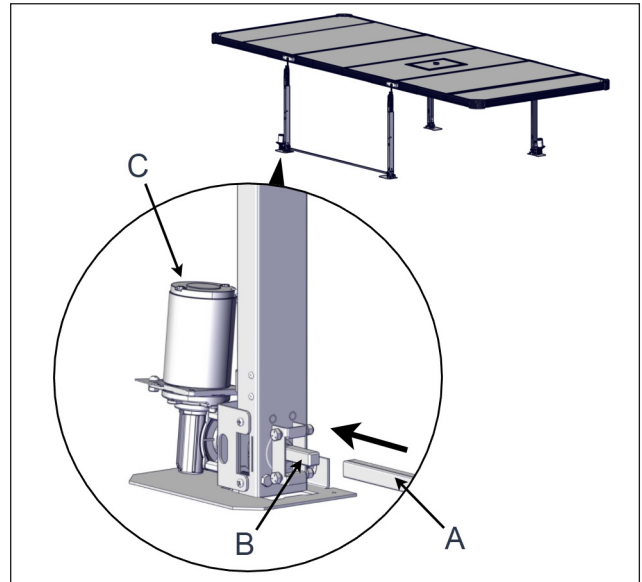
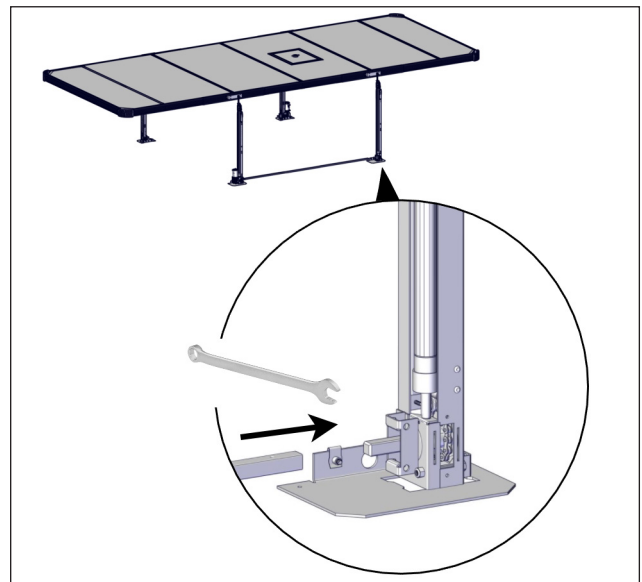

FIGURE 55: INSÉRER L'ARBRE D'ENTRAÎNEMENT TUBULAIRE SUR L'ARBRE D'ENTRAÎNEMENT CARRÉ D'UN DES VÉRINS MOTORISÉS



A	ARBRE TUBULAIRE
B	ARBRE CARRÉ
C	MOTEUR DE VÉRIN

FIGURE 56: SUR LE MÊME CÔTÉ DU SPA, INSTALLER L'ARBRE TUBULAIRE SUR L'ARBRE DU VÉRIN NON-MOTORISÉ



REMARQUE

Si l'arbre du vérin non-motorisé ne s'aligne pas avec l'arbre tubulaire, tourner légèrement l'arbre du vérin non-motorisé avec une clé à molette.

⚠ AVERTISSEMENT

- Lors de l'installation de l'arbre tubulaire, s'assurer qu'il ne s'est pas débranché du côté opposé pendant la manipulation de la pièce.
- Ne pas tourner l'arbre du vérin motorisé avec une clé car il contient une boîte de vitesses qui pourrait se briser si elle est soumise à une torsion extérieure.

N° SAC QUINCAILLERIE

UTILISER LE SAC N°70
POUR LES ÉTAPES SUIVANTES

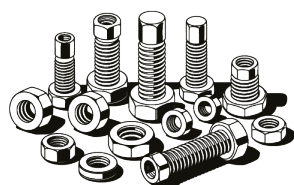
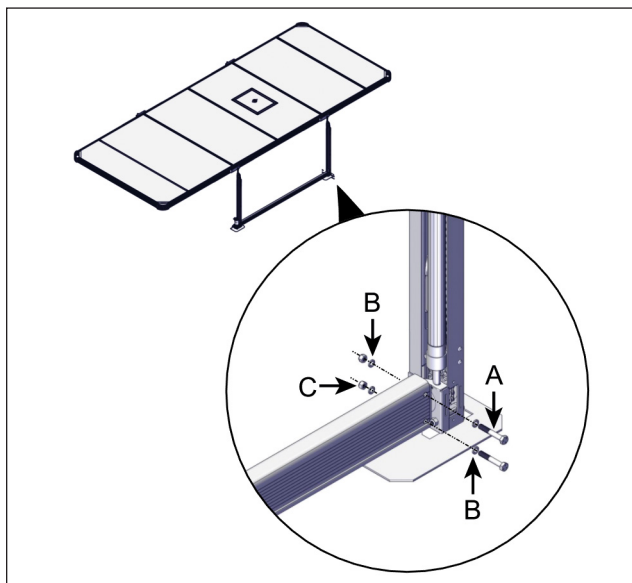

FIGURE 57: INSTALLER LE PROFILÉ EN U AU-DESSUS DE L'ARBRE D'ENTRAÎNEMENT TUBULAIRE ET LE FIXER EN PLACE



A VIS HEXAGONALE 5/16 po x 2 po

B RONDELLE DE NYLON 5/16 po

C ÉCROU DE BLOCAGE 5/16 po

- Répéter les étapes précédentes du côté opposé.
- Tâter avec les doigts sous les profilés en U pour vérifier si l'arbre d'entraînement tubulaire est toujours engagé aux deux extrémités

FIGURE 58: RETIRER LA VIS DE VERROUILLAGE SITUÉE AU SOMMET DES DEUX VÉRINS NON-MOTRISÉS (LA RÉINSTALLER DANS LE TROU ADJACENT) ET RETIRER L'ÉTIQUETTE ROUGE

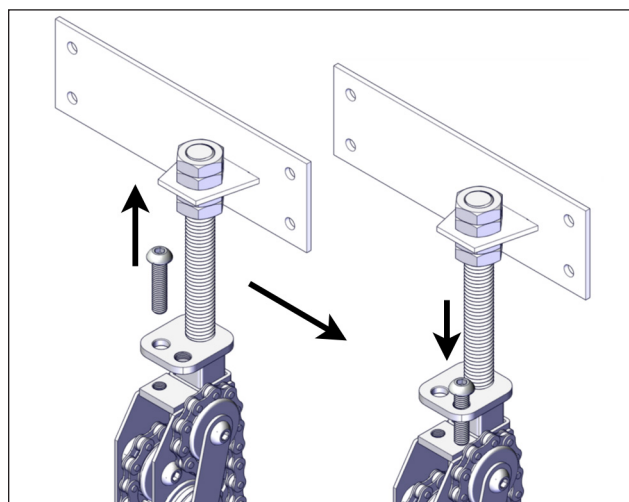

⚠ AVERTISSEMENT

- Si les arbres d'entraînement tubulaire ne sont pas bien engagés, le vérin sans moteur s'élèvera de lui-même dès que la vis de verrouillage sera retirée, ce qui augmentera donc le risque de blessures graves.
- Le mécanisme de levage se brisera lors du démarrage si la vis de verrouillage n'est pas retirée lorsque les arbres d'entraînement sont correctement installés.

REMARQUE

Les câbles électriques se trouvent dans les boîtes de pièces. Le câble le plus court s'installe sur le même côté que la boîte de commande.

FIGURE 59: PASSER LE CONNECTEUR DU CÂBLE LE PLUS COURT À TRAVERS LE TROU CENTRAL À L'ARRIÈRE DE LA PLAQUE DE BASE DU VÉRIN MOTEUR

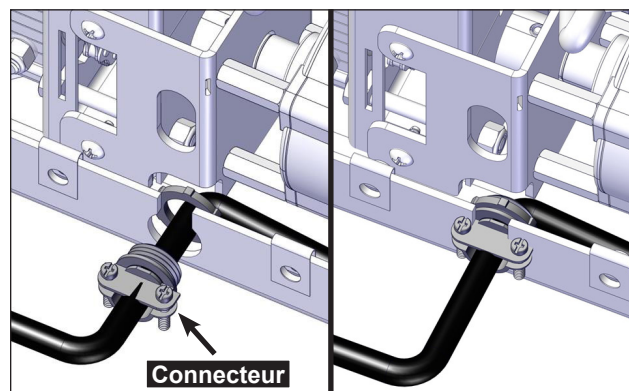
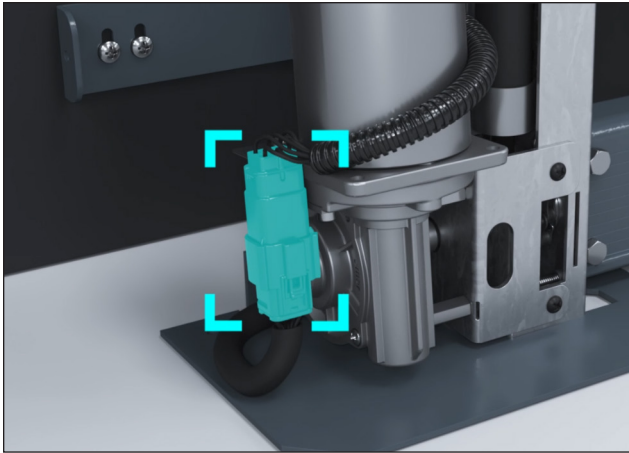

FIGURE 60: CONNECTER LE CÂBLE AU HARNAIS DU MOTEUR



! **MISE EN GARDE**

LORSQUE VOUS BRANCHEZ LE CÂBLE, VOUS DEVEZ ENTENDRE UN CLIC INDIQUANT QUE LE CONNECTEUR EST BIEN INSÉRÉ.

FIGURE 61: SERRER LA BAGUE ET LES VIS DU CONNECTEUR À SELLE

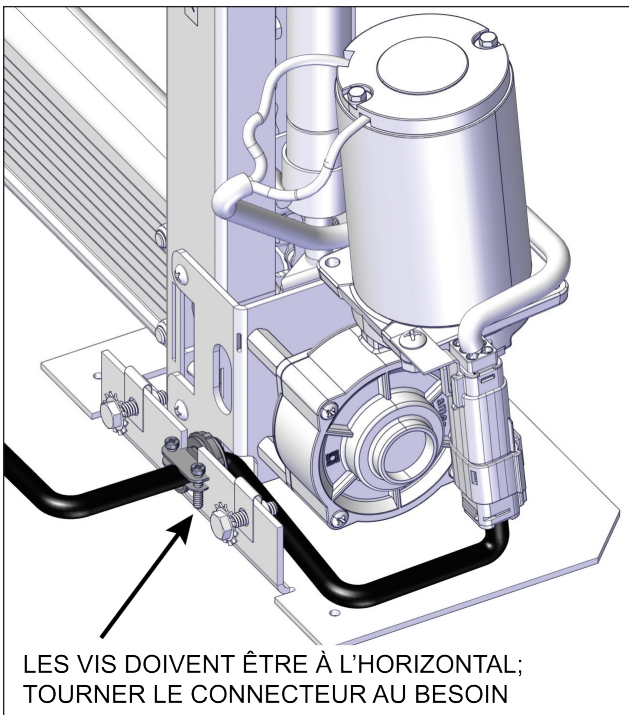

! **AVERTISSEMENT**

Un harnais mal attaché causera des dommages au circuit électrique.

- Répéter l'étape précédente pour le second vérin moteur.

FIGURE 62: TOURNER LA TIGE FILETÉE POUR RÉGLER LA HAUTEUR DE L'ADAPTATEUR DU VÉRIN AFIN QU'IL CORRESPONDE AUX TROUS DU SUPPORT DE MONTAGE

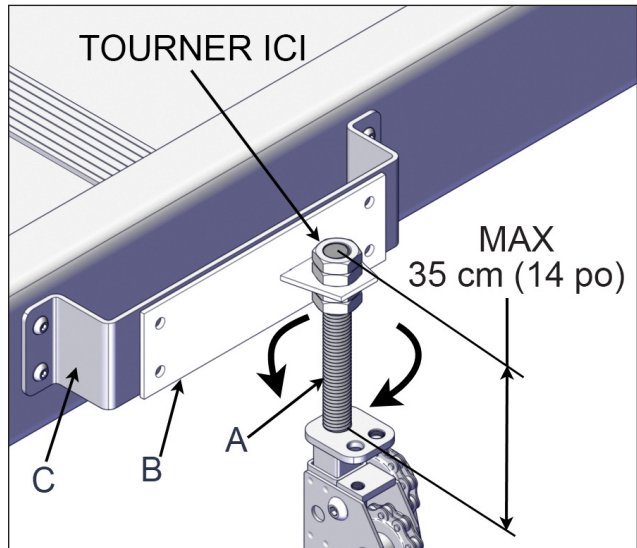

A	TIGE FILETÉE
B	ADAPTATEUR DU VÉRIN
C	SUPPORT DE MONTAGE DU COUVERCLE

! **AVERTISSEMENT**

Dévisser davantage n'est pas considéré sécuritaire et n'est pas recommandé par Covana.

- Répéter cette étape pour les autres vérins.

FIGURE 63: PLACER UN MORCEAU DE CARTON (OU PANNEAU DUR DU CAISSON) SUR LE PROFILÉ EN I ET Y DÉPOSER UN DES ASSEMBLAGES DE MANCHONS

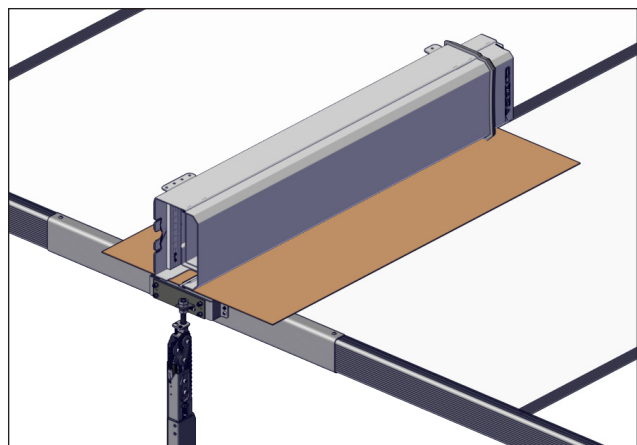

! MISE EN GARDE



IL EST IMPORTANT D'UTILISER UN CARTON POUR ÉVITER D'ABÎMER LE COUVERCLE.

FIGURE 64: UNE EXTRÉMITÉ D'UN CÂBLE EST DÉJÀ FIXÉE AU HAUT DU VÉRIN. FIXER L'AUTRE EXTRÉMITÉ AU BAS DU MANCHON DU MILIEU

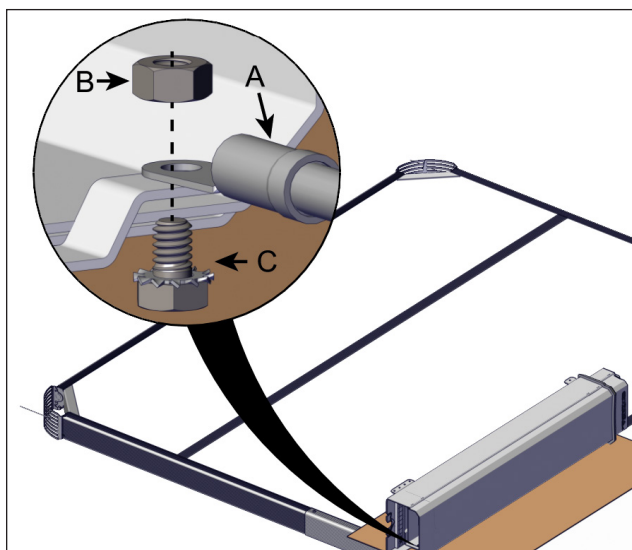

A	CÂBLE
B	ÉCROU HEXAGONAL 1/4-20*
C	ASSEMBLAGE VIS À TÊTE HEXAGONALE 1/4-20 x 5/16 po + RONDELLE PLATE À DOUBLE DENTURE 1/4 po

- * Dévisser l'écrou de l'assemblage avant d'utiliser.
- Répéter les étapes précédentes pour les autres vérins et manchons.

FIGURE 65: DESSERRER LES DEUX VIS À TÊTE HEXAGONALE À LA BASE DU VÉRIN

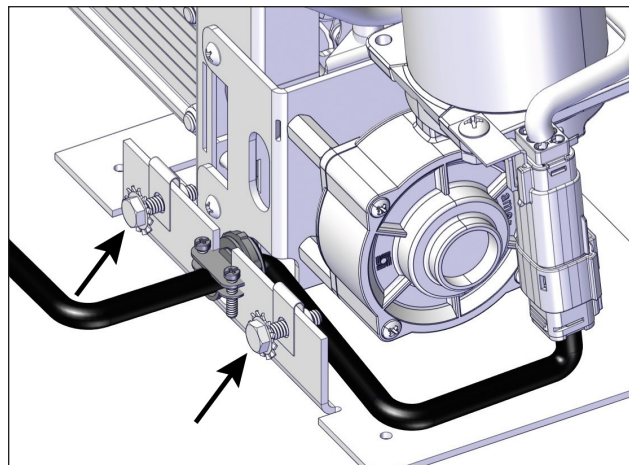
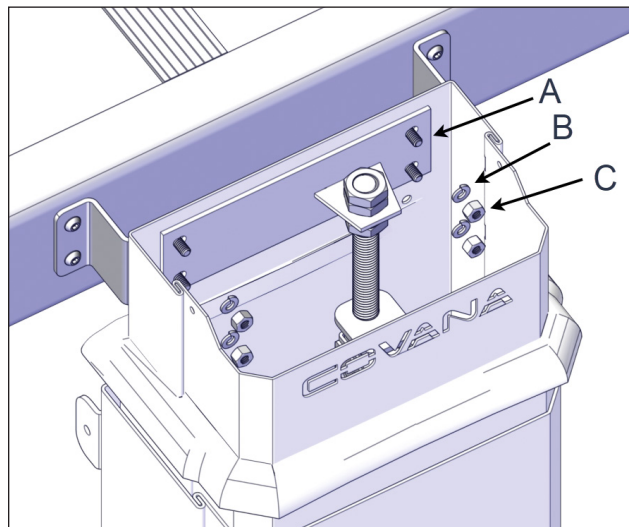

FIGURE 66: GLISSER LES MANCHONS PAR-DESSUS LE VÉRIN ET LES FIXER



A	BOULON CARROSSERIE 1/4-20 x 3/4 po
B	RONDELLE DE BLOCAGE 1/4 po
C	ÉCROU 1/4-20

! MISE EN GARDE



IL Y A DES MANCHONS GAUCHE ET DROIT. S'ASSURER QUE LA DÉCOUPE AU BAS DU MANCHON SE RETROUVE SUR LE PROFILÉ EN U.

- Répéter les deux étapes précédentes pour les autres vérins et manchons.

FIGURE 67: SERRER LES DEUX VIS À TÊTE HEXAGONALE À LA BASE DE LA COLONNE (LA RONDELLE PLATE À DOUBLE DENTURE DOIT ÊTRE À L'EXTÉRIEUR DU MANCHON EXTERNE)

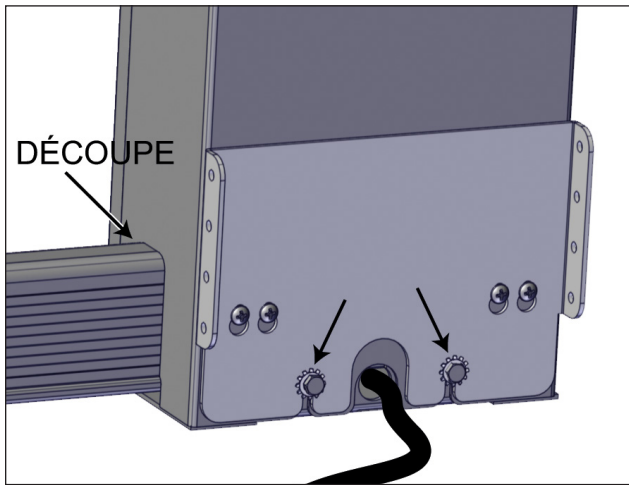

- Répéter l'étape précédente pour les autres colonnes.

FIGURE 68: UTILISER UN NIVEAU DE 92 CM (36 PO) DE LONGUEUR POUR S'ASSURER QUE LES 4 COLONNES SONT PARFAITEMENT VERTICALES

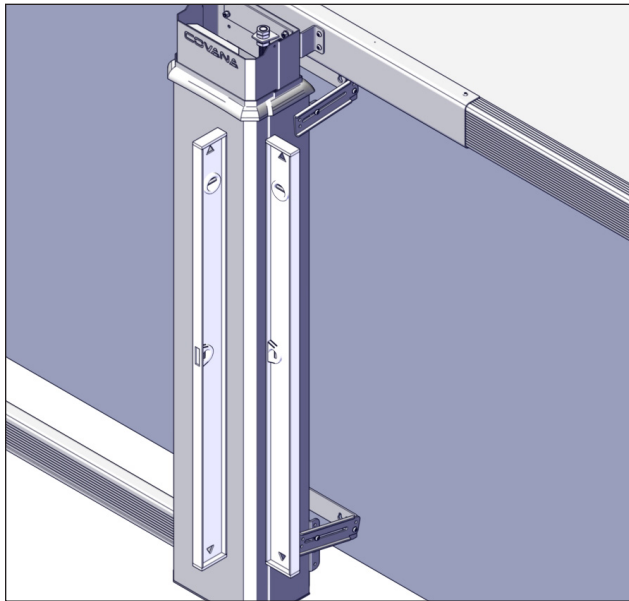
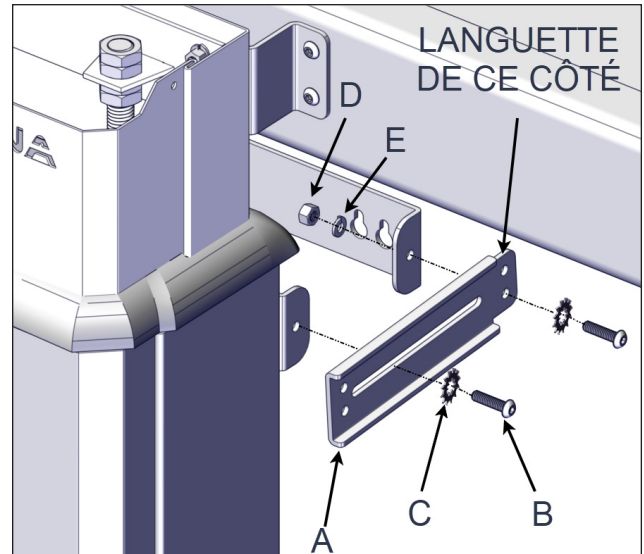
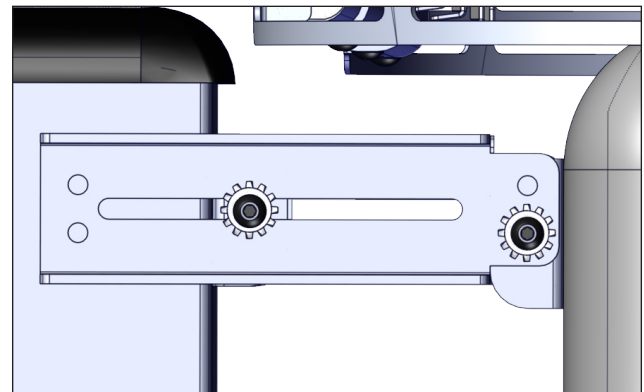

FIGURE 69: FIXER LES BRAS SUPÉRIEURS DU SUPPORT DE MONTAGE AU SUPPORT DE MONTAGE DU SPA



A	BRAS DU SUPPORT DE MONTAGE
B	VIS À SIX PANS CREUX 1/4-20 x 1 po
C	RONDELLE PLATE À DOUBLE DENTURE 1/4 po
D	ÉCROU 1/4-20
E	RONDELLE DE BLOCAGE 1/4 po

FIGURE 70: VUE LATÉRALE DU BRAS DU SUPPORT DE MONTAGE



- Répéter les étapes précédentes pour l'installation des bras inférieurs, puis sur les autres colonnes.

FIGURE 71: VÉRIFIER SI LES COLONNES SONT ENCORE DE NIVEAU DANS LES 2 AXES. SINON, DESSERRER LES BRAS DE MONTAGE ET REPOSITIONNER LES MANCHONS

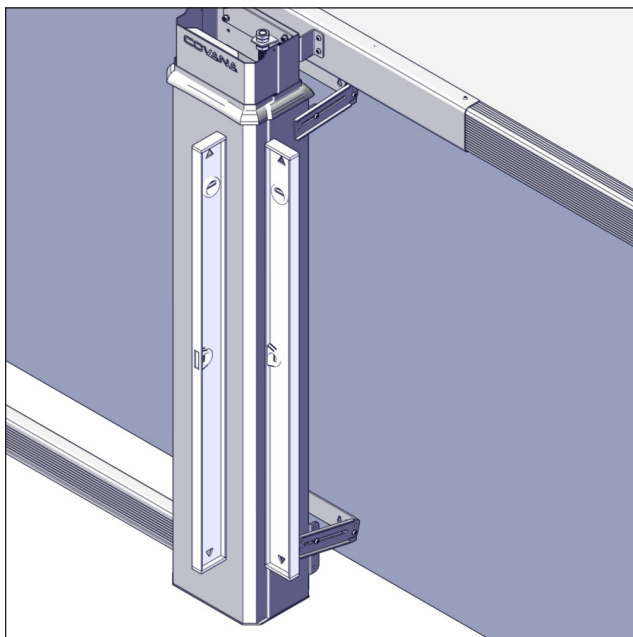

⚠ AVERTISSEMENT

Omettre d'ajuster adéquatement à niveau les colonnes pourrait causer des problèmes d'ordre esthétique, des dommages mécaniques ou un mauvais fonctionnement.

FIGURE 72: INSTALLER UNE PLAQUE SUPÉRIEURE SUR CHAQUE COLONNE À L'AIDE DES 2 RIVETS POUSSOIRS

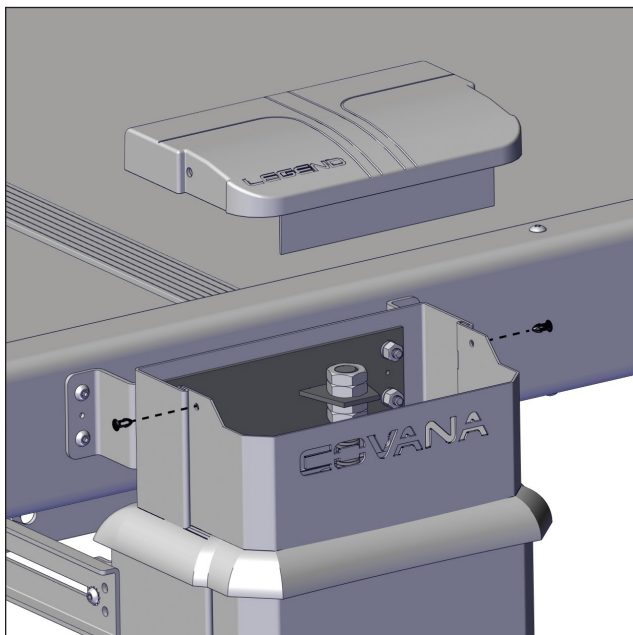
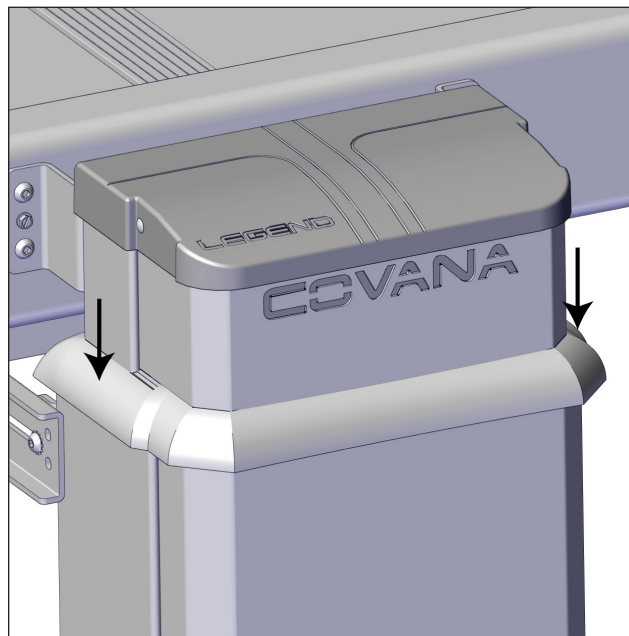

FIGURE 73: POUR CHAQUE COLONNE, GLISSER LE BOURRELET D'ÉTANCHÉITÉ VERS LE BAS (EN CONTACT AVEC LE MANCHON EXTERNE)



⚠ AVERTISSEMENT

Une mauvaise installation du bourrelet d'étanchéité pourrait :

- Causer une performance non désirée.
- Réduire la durée de vie des composants du mécanisme de levage.
- Causer des dommages au mécanisme de levage.

BRANCHEMENT ÉLECTRIQUE

INSTALLATION DE LA BOITE DE COMMANDE

REMARQUE

Cette section est pour les modèles avec commande à courant alternatif seulement.



MISE EN GARDE



CHOISIR UN CÔTÉ AVEC UN ACCÈS FACILE POUR L'ENTRETIEN ET OÙ ON ÉVITERA L'EXPOSITION DIRECTE ET CONSTANTE DU SOLEIL SUR LA BOÎTE.

FIGURE 74: PLACER LA BOITE DE COMMANDE ET SON SUPPORT SUR UN DES PROFILÉS EN U, ENTRE LES MANCHONS

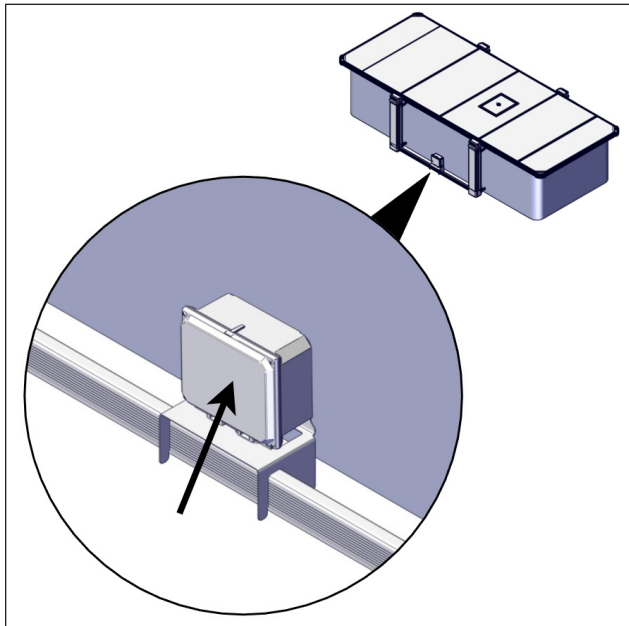

AVERTISSEMENT

- La boîte de commande à c.a. doit toujours être hors de portée de toute personne se trouvant dans le spa. Elle doit être installée en position verticale à une distance minimale de 1,2 m (4 pi) de toute position possible dans le spa.
- Les connecteurs de la boîte de commande à c.a. doivent être orientés vers le sol et installés à une distance minimale de 127 mm (5 po) du niveau du sol.

- Un électricien certifié doit brancher la boîte de commande à c.a. à une source d'alimentation en suivant les instructions de la section DIAGRAMMES ÉLECTRIQUES.



AVERTISSEMENT

Un électricien certifié doit installer un raccord de conduit pour enceinte de type 3 (non inclus).

FIGURE 75: BRANCHER LE HARNAIS DES DEUX VÉRINS MOTORISÉS À LA BOITE DE COMMANDE À C.A. (VOIR LA SECTION DES DIAGRAMMES ÉLECTRIQUES)

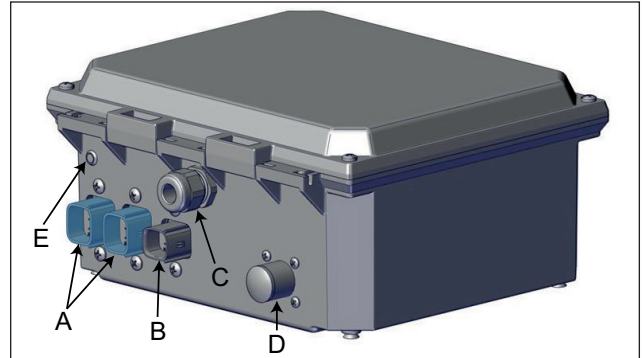

A	CONNECTEURS DES MOTEURS
B	CONNECTEUR DE L'INTERRUPTEUR À CLÉ
C	ENTRÉE D'ALIMENTATION ÉLECTRIQUE (DIAMÈTRE DU TROU : 22 mm)
D	CONNECTEUR BATTERIE D'URGENCE
E	INDICATEUR À DEL



MISE EN GARDE

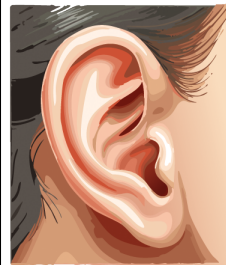

LORSQUE VOUS BRANCHEZ LE CÂBLE, VOUS DEVEZ ENTENDRE UN CLIC INDIQUANT QUE LE CONNECTEUR EST BIEN INSÉRÉ.

FIGURE 76: DÉBALLER L'INTERRUPTEUR À CLÉ ET BRANCHER SON HARNAIS DANS LA BOÎTE DE COMMANDE À C.A.

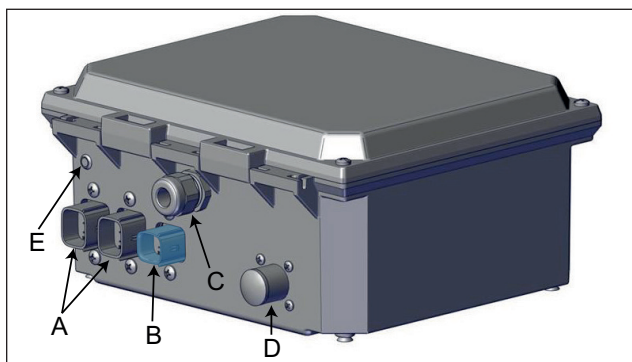

A	CONNECTEURS DES MOTEURS
B	CONNECTEUR DE L'INTERRUPTEUR À CLÉ
C	ENTRÉE D'ALIMENTATION ÉLECTRIQUE (DIAMÈTRE DU TROU: 22 mm)
D	CONNECTEUR BATTERIE D'URGENCE
E	INDICATEUR À DEL

- Placer les longueurs de fil excédentaires aussi proches que possible du spa pour les cacher.

FIGURE 77: PERCER UN TROU À TRAVERS LA LANGUETTE SUR LE SUPPORT DE LA BOÎTE ET DANS LE PROFILÉ EN U (AVEC LE FORET 5/32 PO). VISSER UNE VIS TRANCHANTE À TÊTE HEXAGONALE 8-32 X 3/8 PO

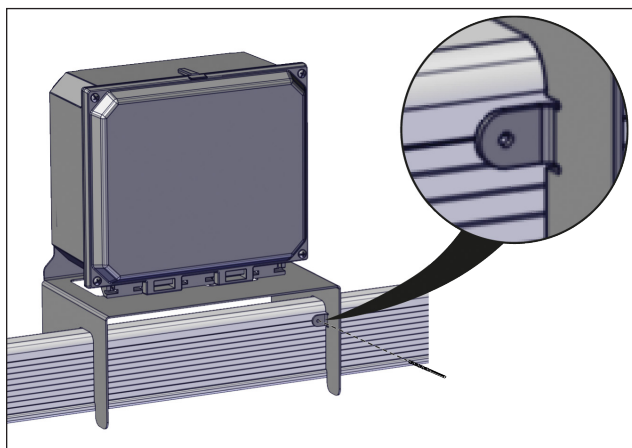

MISE EN GARDE

NE PAS PERCER TROP PROFONDÉMENT AFIN DE NE PAS PERFORER L'ARBRE D'ENTRAÎNEMENT À L'INTÉRIEUR DU PROFILÉ EN U.

BATTERIES DE SECOURS (OPTIONNEL)

REMARQUE

- Si vous avez acheté un ensemble de batteries de secours en option, il se trouvera dans une des boîtes de pièces.
- Le chargeur s'arrêtera une fois la batterie pleinement chargée, la batterie peut donc rester branchée sur le chargeur.



DANGER

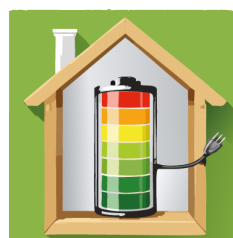

LE CHARGEUR DOIT TOUJOURS ÊTRE À L'INTÉRIEUR, LOIN DE L'EAU. DES DOMMAGES, BLESSURES OU LA MORT POURRAIT SURVENIR SI CETTE INSTRUCTION N'EST PAS SUIVIE.



AVERTISSEMENT

Le dispositif de batteries de secours en option doit uniquement être branché lorsque nécessaire. Si la batterie est laissée branchée à la boîte de commande à c.a., des dommages à la batterie ainsi qu'à la boîte de commande pourraient survenir.



MISE EN GARDE

- Utiliser uniquement la batterie et le chargeur fournis par COVANA.
- Ne pas soumettre le BLOC-BATTERIE COVANA LEGEND à des températures extrêmes.
- Ne pas manipuler les batteries à l'intérieur du BLOC-BATTERIE COVANA LEGEND.

INSTALLATION DE LA BATTERIE ET DU PANNEAU SOLAIRE OPTIONNEL

REMARQUE

Cette section est pour les modèles à batteries seulement.

FIGURE 78: BOITIER DE LA BOITE DE COMMANDE

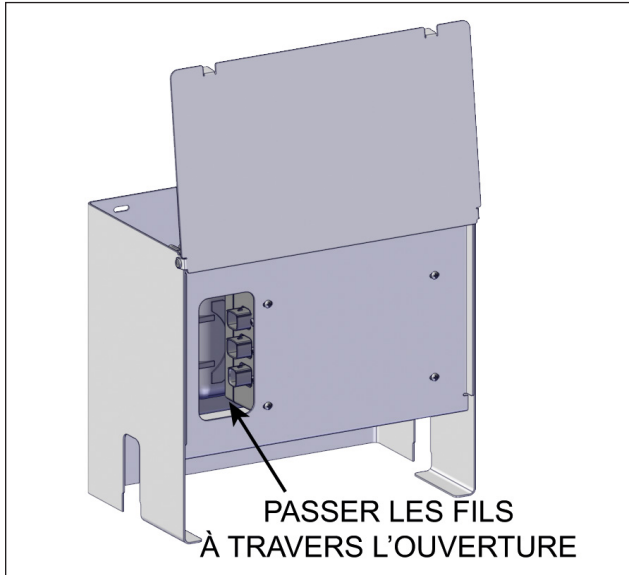

FIGURE 79: BRANCHER LE HARNAIS DES DEUX VÉRINS MOTORISÉS À LA BOITE DE COMMANDE

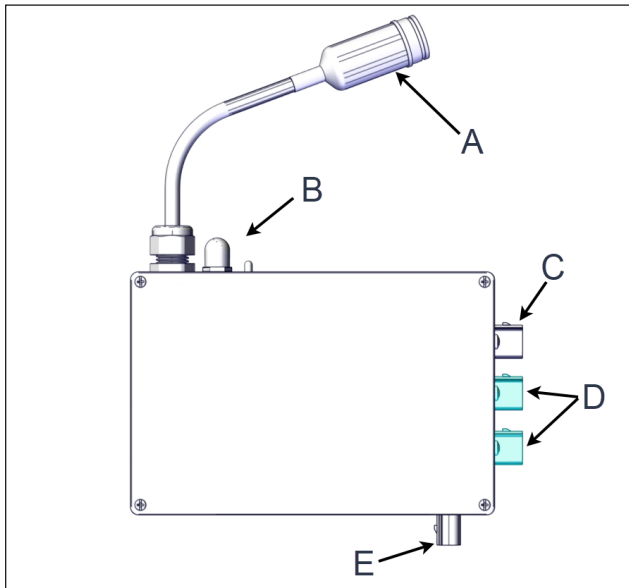

FIGURE 80: DÉBALLER L'INTERRUPTEUR À CLÉ ET BRANCHER LE HARNAIS À LA BOITE DE COMMANDE

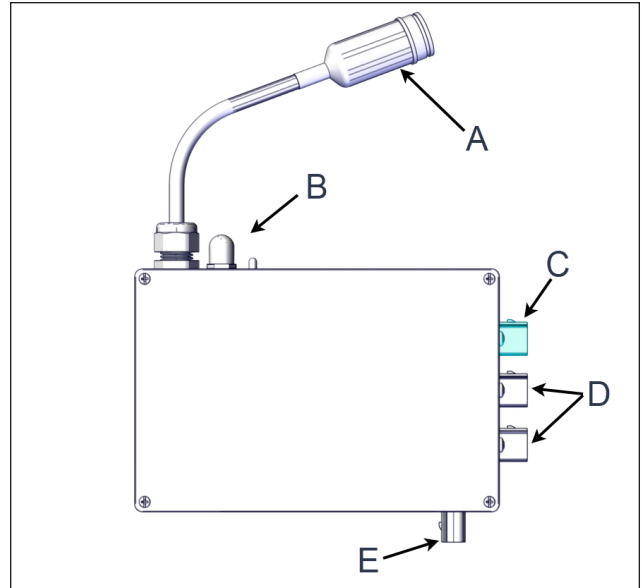
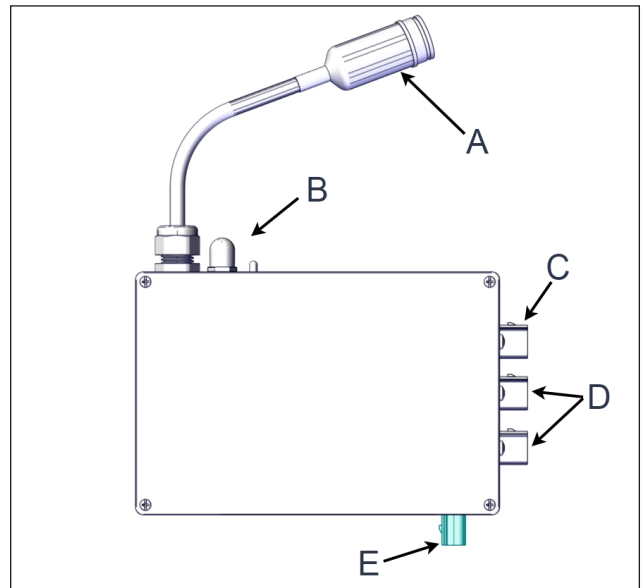

FIGURE 81: DÉBALLER L'ENSEMBLE DU PANNEAU SOLAIRE ET BRANCHER SON HARNAIS



A	BATTERIE
B	DISJONCTEUR
C	CONNECTEUR DE L'INTERRUPTEUR À CLÉ
D	CONNECTEURS DES MOTEURS
E	PANNEAU SOLAIRE



MISE EN GARDE



LORSQUE VOUS BRANCHEZ LE CÂBLE, VOUS DEVEZ ENTENDRE UN CLIC INDIQUANT QUE LE CONNECTEUR EST BIEN INSÉRÉ.

- Placer les longueurs de fil excédentaires aussi proches que possible du spa pour les cacher.

FIGURE 82: INSTALLER LE PANNEAU SOLAIRE SUR LE CÔTÉ DU SPA LE PLUS EXPOSÉ AU SOLEIL (SUR LES PANNEAUX DU SPA, SOUS LE REBORD EN ACRYLIQUE)

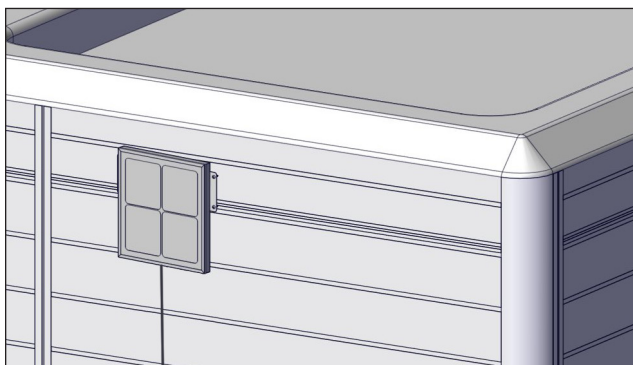

DANGER



NE PAS INSTALLER LE PANNEAU SOLAIRE SUR LE COUVERCLE CAR LE FIL PENDRA AU-DESSUS DE L'EAU ET POURRAIT CAUSER UNE ÉLECTROCUTION.

FIGURE 83: GLISSER LE BOITIER DE LA BOITE DE COMMANDE SUR LE PROFILÉ EN U

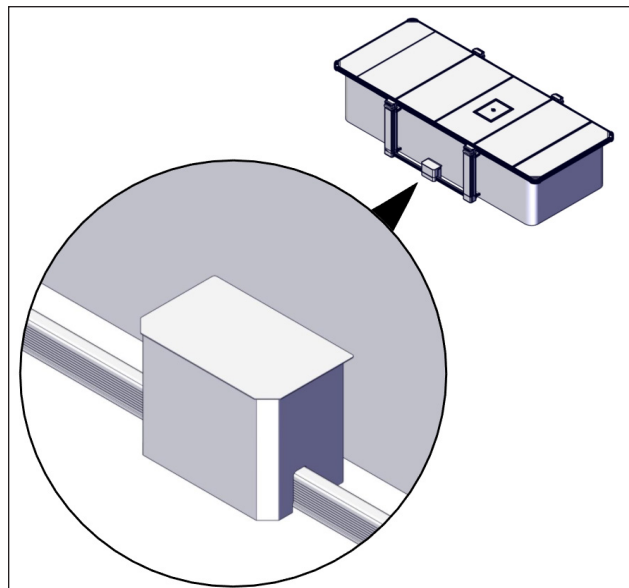
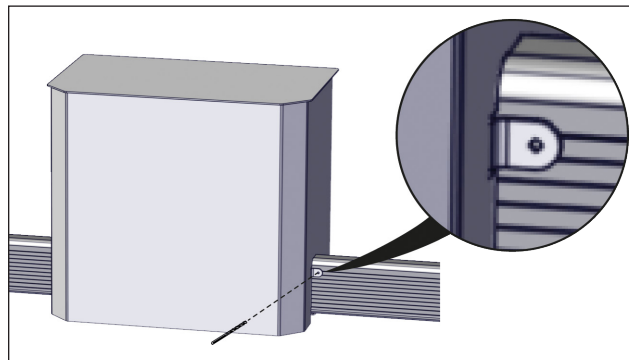

FIGURE 84: PERCER UN TROU À TRAVERS LA LANGUETTE ET DANS LE PROFILÉ EN U (AVEC LE FORET 5/32 PO). VISSER UNE VIS TRANCHANTE À TÊTE HEXAGONALE 8-32 X 3/8 PO



MISE EN GARDE



NE PAS PERCER TROP PROFONDÉMENT AFIN DE NE PAS PERFORER L'ARBRE D'ENTRAÎNEMENT À L'INTÉRIEUR DU PROFILÉ EN U.

- Placer les longueurs de fil excédentaires aussi proches que possible du spa pour les cacher.

FIGURE 85: OUVRIR LE COUVERCLE DU BOITIER DE LA BOITE DE COMMANDE ET BRANCHER LE HARNAIS DE LA BATTERIE. PLACER LA BATTERIE À L'INTÉRIEUR PUIS FERMER LE COUVERCLE

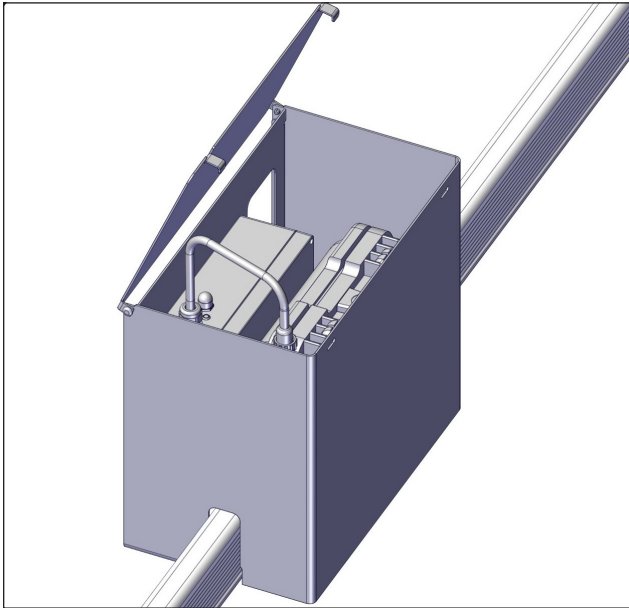

DANGER

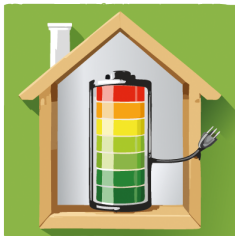

LE CHARGEUR DOIT TOUJOURS ÊTRE À L'INTÉRIEUR, LOIN DE L'EAU. DES DOMMAGES, BLESSURES OU LA MORT POURRAIT SURVENIR SI CETTE INSTRUCTION N'EST PAS SUIVIE.

REMARQUE

Le chargeur s'arrêtera une fois la batterie pleinement chargée, la batterie peut donc rester branchée sur le chargeur.



MISE EN GARDE

Utiliser uniquement la batterie et le chargeur fournis par COVANA.

TEST DE FONCTIONNEMENT

FIGURE 86: SI LE COUVERCLE EST DANS UN ENDROIT À HAUTEUR LIMITÉE, NE JAMAIS LE SOULEVER COMPLÈTEMENT PENDANT CE TEST



FIGURE 87: SOULEVER DE 8 PO — S'ASSURER QUE LE COUVERCLE SE LÈVE UNIFORMÉMENT



FIGURE 88: ABAISSER LE COUVERCLE — DOIT ÊTRE EN CONTACT AVEC LES COUSSINETS



FIGURE 89: SOULEVER LE COUVERCLE À MI-HAUTEUR



FIGURE 90: GLISSER LES MANCHONS DU MILIEU DE HAUT EN BAS POUR S'ASSURER QU'ILS GLISSENT SANS ÉGRATIGNER OU GÉNER LE MOUVEMENT DES MANCHONS INTERNES OU EXTERNES

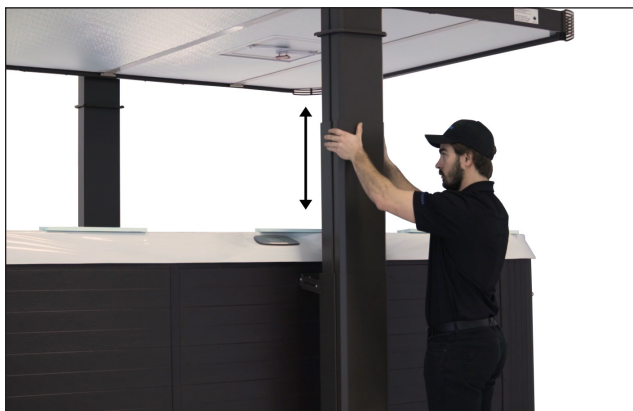

FIGURE 91: ABAISSER LE COUVERCLE ET VÉRIFIER SI LES MANCHONS SONT DE NIVEAU AVEC UN NIVEAU DE 92 CM (36 PO) SUR LE CÔTÉ ET L'AVANT DES MANCHONS

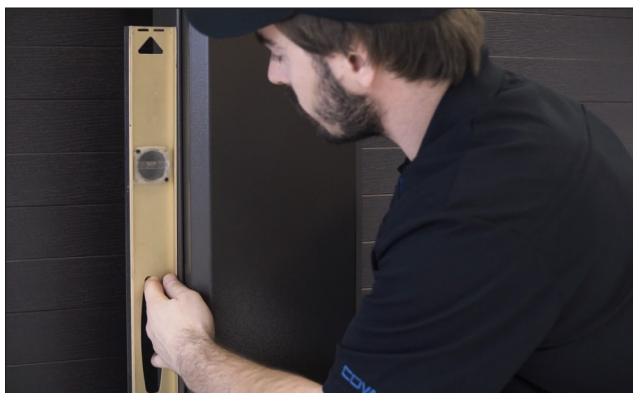

FIGURE 92: SOULEVER LE COUVERCLE — ATTENTION AUX SONS INHABITUELS



INSTALLATION DE L'INTERRUPTEUR À CLÉ

DANGER

- L'interrupteur à clé doit être :
Installé en permanence à 1,5 m du spa et à 1,5 m au-dessus du plancher de la terrasse ou du niveau du sol.
Installé à la verticale dans un endroit à l'abri des chutes d'eau ou des débris pouvant tomber dessus.
- Ne pas installer correctement l'interrupteur à clé selon ces consignes pourrait entraîner des blessures, voire même la mort.

AVERTISSEMENT



LORS DE L'UTILISATION DU COUVERCLE, L'UTILISATEUR DOIT TOUJOURS AVOIR UNE VUE DÉGAGÉE SUR LE COUVERCLE ET SES ENVIRONS.

FIGURE 93: FIXER L'INTERRUPTEUR À CLÉ AVEC DEUX VIS (NON INCLUSES)



INSTALLATION DES JOINTS RACLEURS

FIGURE 94: SOULEVER LE COUVERCLE À MI-HAUTEUR

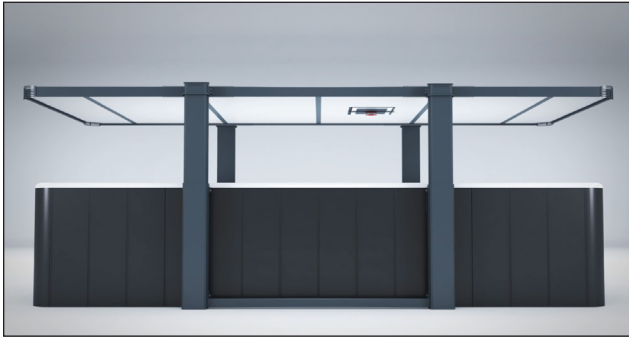

MISE EN GARDE

- Le nombre de joints racleurs est déterminé par le nombre de profilés en I utilisés pour l'assemblage du couvercle : 6 pour les modèles de 12 pi et 15 pi, 10 pour les modèles de 16 pi à 20 pi.
- S'assurer que les profilés en I sont secs et propres.
- La température ambiante doit être entre 21 °C et 38 °C (70 °F et 100 °F).

FIGURE 95: RETIRER LE PROTECTEUR ROUGE DE LA BANDE ADHÉSIVE DOUBLE-FACE D'UN JOINT RACLEUR

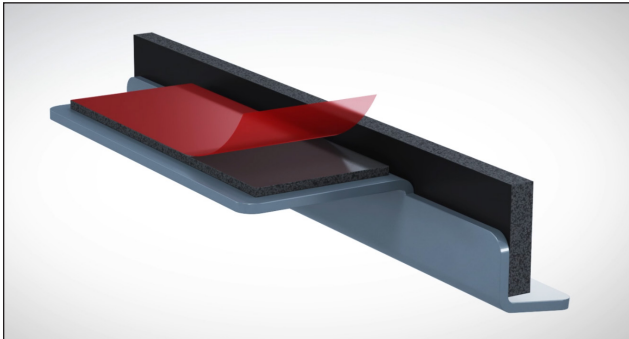

AVERTISSEMENT

- Une mauvaise installation du joint racleur affectera sa performance.
- Ne pas bien installer chaque joint racleur peut entraîner une fuite excessive.

FIGURE 96: REPÉRER UN PROFILÉ EN I SOUS LE COUVERCLE ET ORIENTER LE RABAT DU JOINT RACLEUR VERS L'EXTÉRIEUR DU COUVERCLE

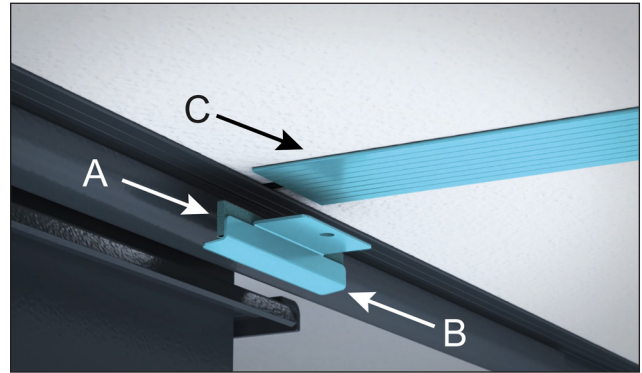

A	RABAT
B	SUPPORT DU JOINT RACLEUR
C	PROFILÉ EN I

FIGURE 97: PLACER LE RABAT DU JOINT AU BORD DU PROFILÉ EN I DANS L'ESPACE ENTRE LE PROFILÉ EN I ET LE PROFILÉ EN C. LE COLLER ET MAINTENIR LA PRESSION PENDANT AU MOINS 60 SECONDES

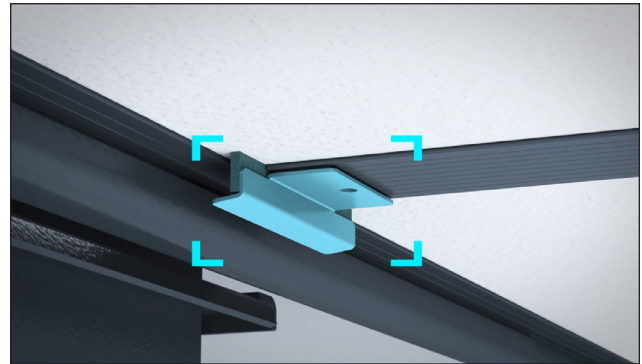
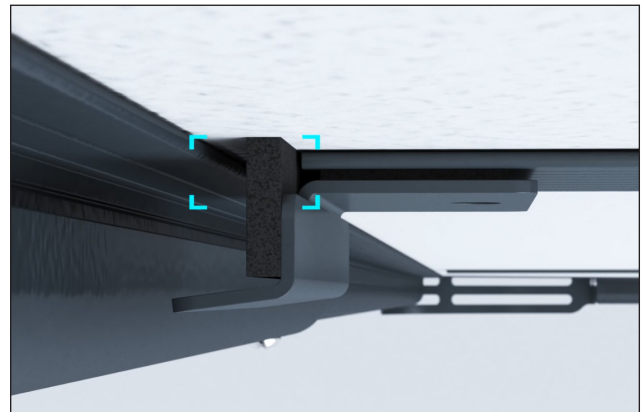

FIGURE 98: EN POSITION FINALE, LE RABAT DOIT ÊTRE EN CONTACT AVEC LE BORD DU PROFILÉ EN I



- Répéter les étapes précédentes pour les autres joints racleurs.

INSTALLATION DU JOINT CONTOUR



MISE EN GARDE



L'OUTIL RECOMMANDÉ POUR LA POSE DU JOINT EST LE ROULEAU EN CAOUTCHOUC À MANCHE EN J. IL DOIT ÊTRE LISSE, PROPRE ET NON ABRASIF.

IL DOIT ÊTRE LISSE, PROPRE ET NON ABRASIF.

PIÈCE COVANA N° 239693 (NON INCLUSE)



MISE EN GARDE

- Un espace d'au moins 2,5 cm (1 po) de large sur le dessus du spa est nécessaire pour installer le joint.
- Installer le joint lorsque la température ambiante est au-dessus de 10 °C (50 °F).
- Réduire la vapeur d'eau générée par le spa (arrêter la pompe de recirculation, puis régler la température de l'eau entre 2° et 5° en dessous de la température ambiante). Attendre que l'eau atteigne la température ambiante.

FIGURE 99: SOULEVER LE COUVERCLE ET RETIRER LES COUSSINETS ET LE RUBAN-CACHE

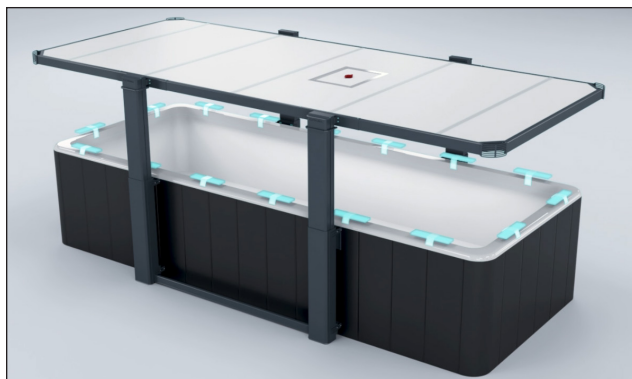

FIGURE 100: SÉCHER LE BORD DU SPA ET LE DESSOUS DU COUVERCLE



MISE EN GARDE



LA SURFACE DU SPA DOIT ÊTRE 100% SÈCHE ET PROPRE. UTILISER DE L'ALCOOL ISOPROPYLIQUE (IPA) AU BESOIN.

FIGURE 101: POSER DU RUBAN-CACHE PRÈS DU REBORD INTÉRIEUR DU SPA, SUR UNE SURFACE PLANE

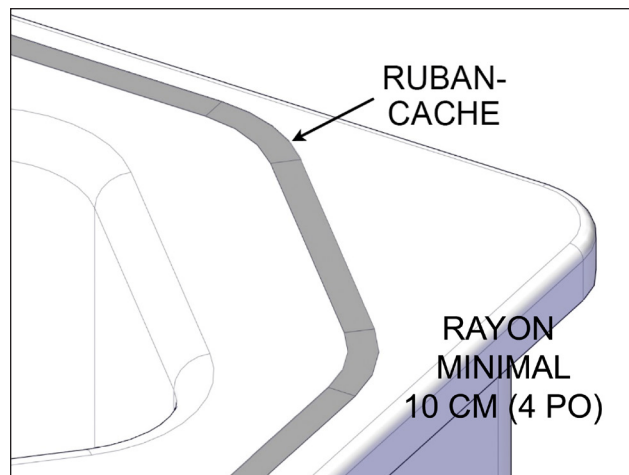
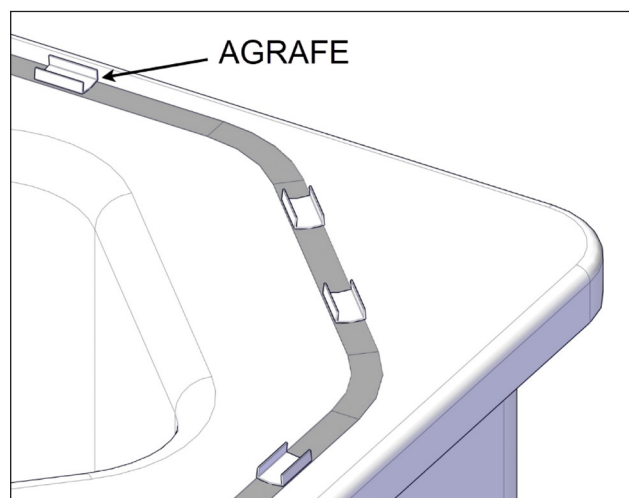

FIGURE 102: RÉPARTIR LES AGRAFES AUTOUR DU SPA (EN UTILISER DEUX POUR LE JOINT DU CÔTÉ OPPOSÉ À L'ENTRÉE DU SPA). UNE FOIS LA DISTRIBUTION TERMINÉE, COLLER LES AGRAFES EN PLACE



MISE EN GARDE

Ne pas installer la jonction du joint à proximité d'un système de commande ou de composants critiques du spa.

FIGURE 103: INSTALLER LE JOINT DANS LES AGRAFES AVEC LA SURFACE ADHÉSIVE ORIENTÉE VERS LE HAUT

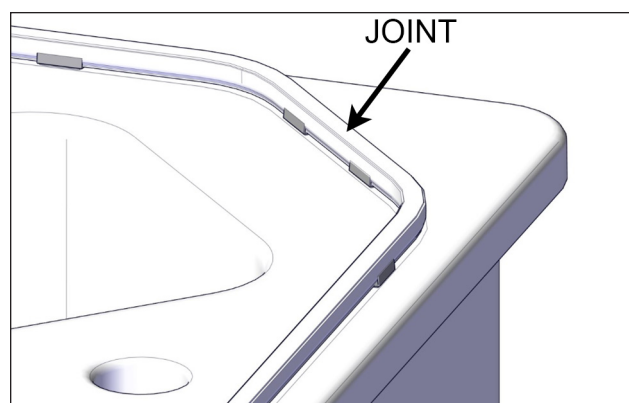
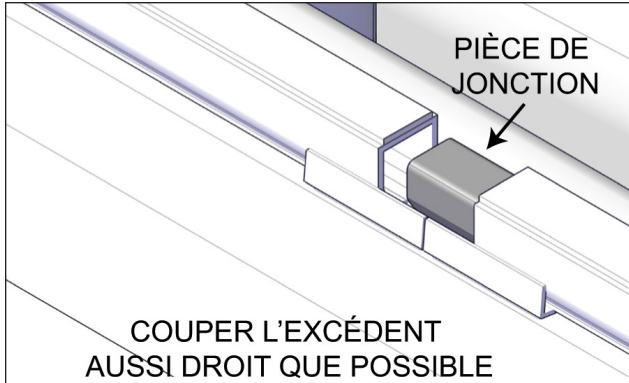

FIGURE 104: INSÉRER LA PIÈCE DE JONCTION DANS LES DEUX EXTRÉMITÉS DU JOINT



⚠ AVERTISSEMENT

- S'il n'y a pas d'eau dans le spa et que la température de l'air ambiant est inférieure à 10 °C (50 °F), un appareil de chauffage doit être placé à l'intérieur du spa **sur un piédestal**.
- Ne pas chauffer directement l'acrylique ou le joint d'étanchéité, car cela pourrait causer des dommages permanents.
- Une fois l'appareil de chauffage dans le spa, abaisser le couvercle jusqu'à ce qu'il touche le joint. Vérifier régulièrement la température de l'air intérieur et ne pas la laisser atteindre une valeur supérieure à 40 °C (104 °F). Après 10 à 15 minutes, retirer l'appareil de chauffage.
- S'assurer que la température à l'intérieur du spa est entre 20 °C et 40 °C (68 °F et 104 °F) avant de poursuivre la pose du joint.

FIGURE 105: ABAISSER LE COUVERCLE 6 MM AU-DESSUS DU JOINT POUR VÉRIFIER LA POSITION DU JOINT



FIGURE 106: SOULEVER LE COUVERCLE ET RETIRER LA BANDE DE PLASTIQUE ROUGE



FIGURE 107: ABAISSER COMPLÈTEMENT LE COUVERCLE PENDANT AU MOINS 5 MINUTES



FIGURE 108: REMONTER LE COUVERCLE DE 6 MM POUR DÉGAGER LE JOINT DES AGRAFES



FIGURE 109: LORSQUE LE JOINT EST DÉGAGÉ, REMONTER LE COUVERCLE DE 91 CM

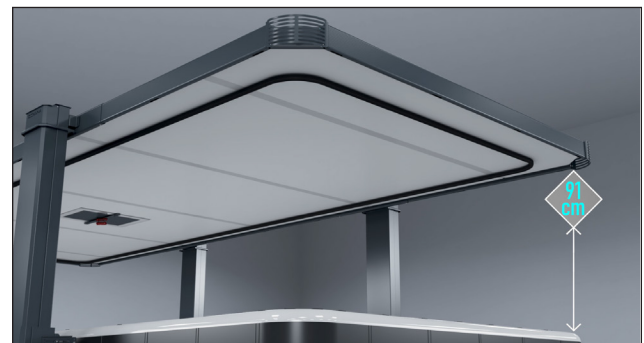

FIGURE 110: APPLIQUER UNE PRESSION DE 7 KG/CM² SUR LE JOINT AVEC LE ROULEAU

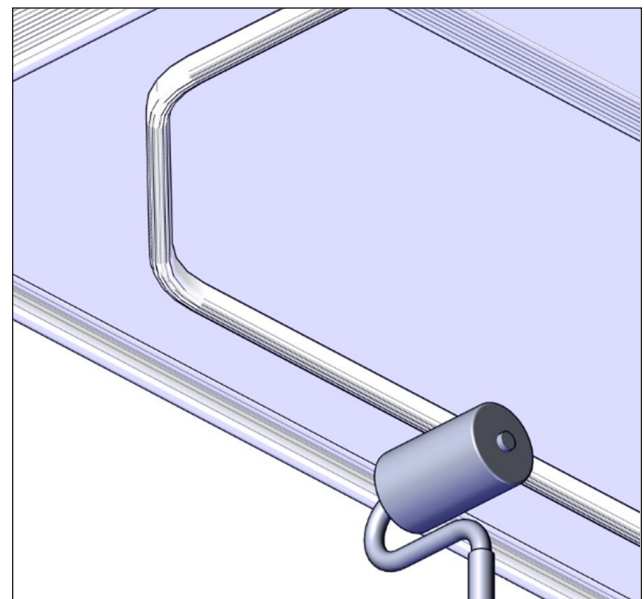

FIGURE 111: RETIRER LES AGRAFES ET LE RUBAN-CACHE

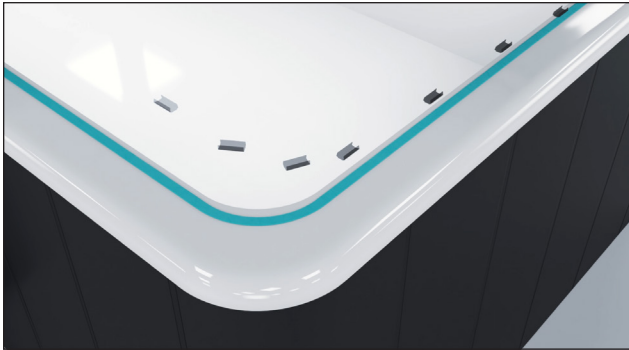

FIGURE 112: ABAISSER LE COUVERCLE 15 CM AU-DESSUS DU SPA POUR VÉRIFIER QUE LES COINS SONT À LA MÊME HAUTEUR



FIGURE 113: ABAISSER LE COUVERCLE ET VÉRIFIER SI LE JOINT TOUCHE LE SPA SUR TOUT LE POURTOUR



FIGURE 114: LAISSER LE COUVERCLE COMPLÈTEMENT FERMÉ PENDANT AU MOINS 24 HEURES



FIGURE 115: INSCRIRE LA DATE D'INSTALLATION SUR L'ÉTIQUETTE DE LA BOÎTE DE COMMANDE

COVANA a Division of CANIMEX Group
TOLL FREE # 877-278-8010 PATENTED

MODEL SER.# Y Y M M S S S S

INPUT AMPS / AMPS MAX

MFG. DATE Y Y Y Y - M M M - D D

IN COMPLIANCE WITH UL2452 **UL** LISTED 42CV SPA COVER OPERATOR www.covana.com www.canimex.com Fabriqu  au Canada Made in Canada

DATE OF INSTALLATION:

FIGURE 116: INSCRIRE L'ADRESSE DANS LA CASE «IMPORTER» (MODÈLE EUROPÉEN VENDU EN SUISSE)

COVANA Division of CANIMEX Group Fabriqu  au Canada Made in Canada
285 RUE SAINT-GEORGES, DRUMMONDVILLE, QC CANADA J2C 4H3
TOLL FREE # 877-278-8010 WWW.COVANA.COM PATENTED

MODEL LEGEND SER.# Y Y M M S S S S

DESIGNATION DRIVE FOR VERTICALLY MOVING SPA COVER CONTROLLED BY BIASED-OFF SWITCH

RATED VALUES 24 V DC 5.8 A 0.45 N.m IP44 MFG. DATE Y Y Y Y - M M M - D D

USE WITH BATTERY MODEL COVANA LEGEND BATTERY PACK

IMPORTER

DATE OF INSTALLATION:



  

FIGURE 117: ATTACHER L'ÉTIQUETTE JAUNE AU PORTE-CLÉS COVANA



- Remplir la liste de v rification du propri taire de m me que la liste de v rification de l'installateur.

RÉINITIALISATION DE LA LIMITE SUPÉRIEURE DU COUVERCLE

REMARQUE

Réinitialiser la hauteur maximale du couvercle si un objet risque d'obstruer le couvercle pendant son fonctionnement.

Utiliser l'interrupteur à clé pour exécuter les étapes suivantes sans interruption pendant les séquences.



AVERTISSEMENT

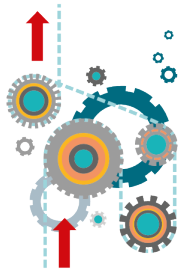

EN EXÉCUTANT LES ÉTAPES SUIVANTES, LE COUVERCLE IGNORERA SA LIMITE SUPÉRIEURE. CELA VEUT DIRE QUE LE MÉCANISME PEUT SE BRISER S'IL EST LEVÉ TROP HAUT.

1. Le couvercle doit être baissé à la position zéro (le joint d'étanchéité s'appuie de façon égale, sur tout le périmètre du spa).
2. Débrancher les deux moteurs (retirer les harnais du moteur de la boîte de commande).
3. Attendre que la DEL s'éteigne, ou débrancher la batterie, ou couper l'alimentation du disjoncteur pour un modèle alimenté par c.a.
4. Si vous avez attendu que la DEL s'éteigne, passez à l'étape 5. Sinon, brancher la batterie ou rétablir l'alimentation du disjoncteur pour un modèle alimenté par c.a.
5. Tourner la clé vers le HAUT (flèche ↑) et maintenir cette position pendant au moins 15 secondes.
6. Relâcher la clé.
7. Tourner la clé vers le HAUT (flèche ↑) 15 fois en 10 secondes.
8. Si la DEL du boîtier de commande clignote environ 3 fois par seconde, cela veut dire que le processus est bien commencé.
9. Rebrancher les moteurs et utiliser l'interrupteur à clé pour régler la hauteur désirée du couvercle dans les 30 secondes.

REMARQUE

Chaque fois que la hauteur du couvercle est modifiée, le compte à rebours de 30 secondes recommence. Si cette période de temps s'écoule avant d'avoir fait les réglages, vous quitterez le mode de réinitialisation.



AVERTISSEMENT

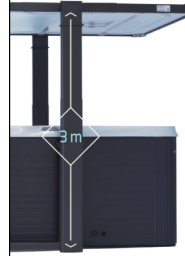

NE PAS DÉPASSER 3 M (120 PO) À PARTIR DU BAS DU MANCHON JUSQU'AU-DESSOUS DU COUVERCLE OU 152 CM AU-DESSUS DE L'ACRYLIQUE, SELON LA PREMIÈRE ÉVENTUALITÉ.

10. Une fois satisfait de la hauteur du couvercle, attendre que la DEL s'éteigne, ou débrancher la batterie, ou couper l'alimentation du disjoncteur pour un modèle alimenté par c.a. (nécessaire pour sauvegarder la nouvelle limite).
11. Si vous avez attendu que la DEL s'éteigne, passez à l'étape 12. Sinon, brancher la batterie, ou rétablir l'alimentation du disjoncteur pour un modèle alimenté par c.a. (nécessaire pour redémarrer le système).
12. Baisser le couvercle à la position zéro.

INSTALLATION DU COUVERCLE DE SPA

Liste de vérification

<input checked="" type="checkbox"/> ÉTAPES D'INSTALLATION	REMARQUES
<input type="checkbox"/> Les étapes de préparation de la base ont été suivies correctement.	
<input type="checkbox"/> Les étapes d'installation ont été suivies correctement.	
<input type="checkbox"/> Le câble est correctement attaché au bas de chaque colonne.	
<input type="checkbox"/> Le joint contour est correctement installé et aucune vapeur ne s'échappe du couvercle.	
<input type="checkbox"/> Les joints racleurs ont été correctement installés afin d'assurer l'étanchéité du couvercle.	
<input type="checkbox"/> L'interrupteur à clé est installé de façon permanente à la verticale, à au moins 1,5 m (5 pi) du spa et 1,5 m (5 pi) du sol.	
<input type="checkbox"/> Le volet électrique de l'installation a été effectué par un électricien qualifié.	
<input type="checkbox"/> Toutes les pièces comprises avec le couvercle ont été installées.	
<input type="checkbox"/> La mise en marche a été complétée.	
<input type="checkbox"/> Les bourrelets d'étanchéité fonctionnent adéquatement.	
<input type="checkbox"/> Les manchons du milieu glissent librement (glisser manuellement le manchon du milieu de haut en bas lorsque le couvercle est ouvert à moitié).	
<input type="checkbox"/> La date d'installation a été écrite sur l'étiquette des spécifications techniques.	
<input type="checkbox"/> L'étiquette jaune est fixée au porte-clés COVANA.	

Numéro de série	
Date d'installation (JJ/MM/AAAA)	
Nom de l'installateur	
Signature de l'installateur	
Nom du propriétaire	
Signature du propriétaire	
Adresse du propriétaire	
Nom du détaillant	

COPIE DU PROPRIÉTAIRE

INSTALLATION DU COUVERCLE DE SPA

Liste de vérification

<input checked="" type="checkbox"/> ÉTAPES D'INSTALLATION	REMARQUES
<input type="checkbox"/> Les étapes de préparation de la base ont été suivies correctement.	
<input type="checkbox"/> Les étapes d'installation ont été suivies correctement.	
<input type="checkbox"/> Le câble est correctement attaché au bas de chaque colonne.	
<input type="checkbox"/> Le joint contour est correctement installé et aucune vapeur ne s'échappe du couvercle.	
<input type="checkbox"/> Les joints racleurs ont été correctement installés afin d'assurer l'étanchéité du couvercle.	
<input type="checkbox"/> L'interrupteur à clé est installé de façon permanente à la verticale, à au moins 1,5 m (5 pi) du spa et 1,5 m (5 pi) du sol.	
<input type="checkbox"/> Le volet électrique de l'installation a été effectué par un électricien qualifié.	
<input type="checkbox"/> Toutes les pièces comprises avec le couvercle ont été installées.	
<input type="checkbox"/> La mise en marche a été complétée.	
<input type="checkbox"/> Les bourrelets d'étanchéité fonctionnent adéquatement.	
<input type="checkbox"/> Les manchons du milieu glissent librement (glisser manuellement le manchon du milieu de haut en bas lorsque le couvercle est ouvert à moitié).	
<input type="checkbox"/> La date d'installation a été écrite sur l'étiquette des spécifications techniques.	
<input type="checkbox"/> L'étiquette jaune est fixée au porte-clés COVANA.	

Numéro de série	
Date d'installation (JJ/MM/AAAA)	
Nom de l'installateur	
Signature de l'installateur	
Nom du propriétaire	
Signature du propriétaire	
Adresse du propriétaire	
Nom du détaillant	

COPIE DE L'INSTALLATEUR

MANUEL DU PROPRIÉTAIRE

ACTIONNER LE COUVERCLE



AVERTISSEMENT



LIRE SOIGNEUSEMENT
LA SECTION SÉCURITÉ
DE CE MANUEL
AVANT D'ACTIONNER
LE COUVERCLE.

**SOULEVER/ABAISSEZ LE COUVERCLE
AVEC L'INTERRUPTEUR À CLÉ**



AVERTISSEMENT

S'assurer que :

- Il n'y a personne dans ou près du spa.
 - Il n'y a pas d'obstruction sur ou autour du couvercle.
 - Le couvercle est complètement visible lors de l'utilisation de l'interrupteur à clé.
 - La clé est retirée de l'interrupteur à clé lorsqu'elle n'est pas utilisée ; Apportez la clé dans le spa pour prévenir une utilisation non autorisée du couvercle.
-
- Tourner la clé vers le HAUT (flèche ↑) pour soulever le couvercle.
 - Tourner la clé vers le BAS (flèche ↓) pour abaisser le couvercle.
 - Replacer le capuchon en caoutchouc sur l'interrupteur à clé après chaque utilisation.

REMARQUE

Le couvercle s'arrêtera automatiquement en position complètement ouverte ou complètement fermée.

REMARQUE IMPORTANTE

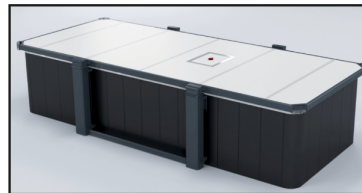

**GARDER LE COUVERCLE COMPLÈTEMENT
FERMÉ LORSQU'IL N'EST PAS UTILISÉ.**



MISE EN GARDE



**RETIRER LES DÉBRIS
ET LA NEIGE DU
COUVERCLE, DE LA
BOÎTE DE COMMANDE
ET AUTOUR
DES MANCHONS.**

UTILISATION DE LA SORTIE D'URGENCE

DE L'INTÉRIEUR DU SPA

FIGURE 118: TOURNEZ LA POIGNÉE D'UN QUART DE TOUR DANS L'UN DES DEUX SENS POUR RÉTRACTER LES BRAS

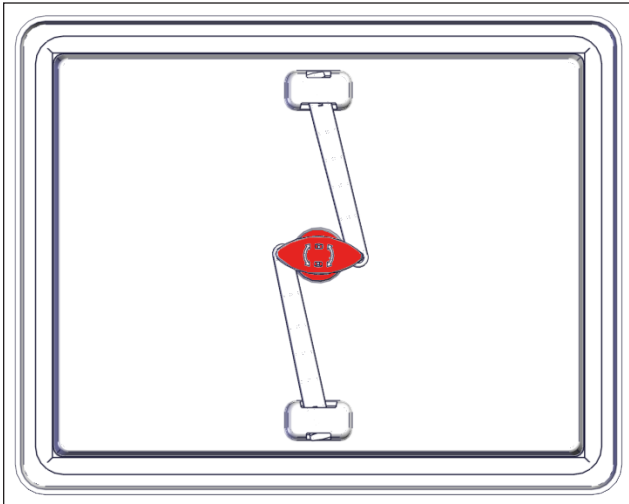
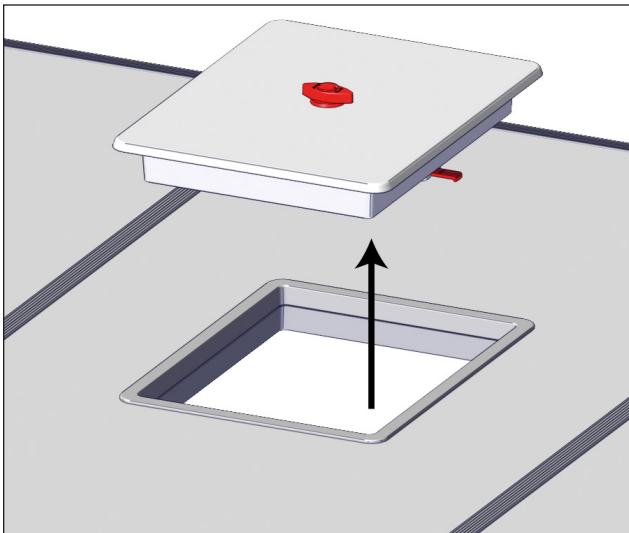

FIGURE 119: PUSSEZ LA SORTIE D'URGENCE VERS LE HAUT ET METTEZ-LA DE CÔTÉ



- Sortez par l'ouverture et appelez pour de l'assistance si nécessaire.

DE L'EXTÉRIEUR DU SPA



FIGURE 120: TOURNEZ LA POIGNÉE VERS LA GAUCHE OU VERS LA DROITE POUR ALIGNER LES FENTES AU CENTRE DE LA POIGNÉE

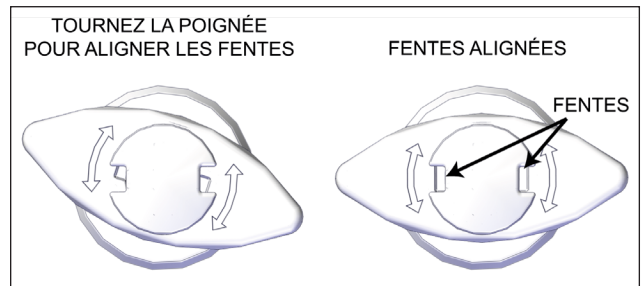
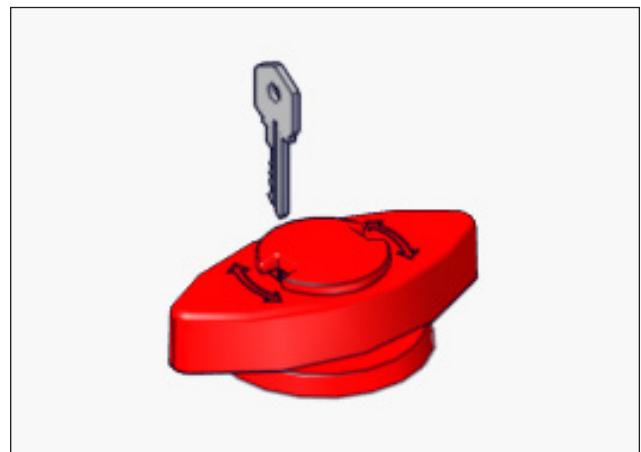

FIGURE 121: INSÉREZ LA CLÉ COVANA OU N'IMPORTE QUELLE CLÉ DANS UNE DES FENTES



- Tournez la poignée d'un quart de tour dans l'un des deux sens pour rétracter les bras (Figure 116).
- Soulevez la sortie d'urgence à la verticale en saisissant ses rebords et mettez-la de côté.
- Aidez la personne emprisonnée en dessous en la tirant du spa par l'ouverture.

CHARGEMENT DE LA BATTERIE

REMARQUE

Cette section concerne les modèles alimentés à batterie et à batterie de secours seulement.

Le couvercle inclut 2 BLOCS-BATTERIE COVANA LEGEND.

1. Brancher le chargeur de batteries fourni à une prise d'alimentation murale régulière (110 V Amérique du Nord) (230 V Europe).
2. Brancher le harnais du chargeur de batterie au bloc-batterie (la lumière rouge indique que la charge est en cours).
3. Attendre que la lumière verte s'allume (indique que le processus de charge est terminé ; la durée de charge peut varier).



AVERTISSEMENT

- Utiliser uniquement le BLOC-BATTERIE COVANA LEGEND fourni par COVANA.
- Utiliser seulement le chargeur fourni par COVANA pour charger les batteries.
- Ne pas charger la batterie lorsqu'elle est connectée au couvercle. Retirer le bloc-batterie et le remplacer par le deuxième.
- Ne pas manipuler les batteries à l'intérieur du BLOC-BATTERIE COVANA LEGEND car elles ne peuvent être remplacées que par du personnel qualifié.



DANGER

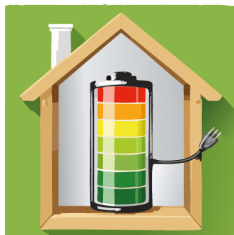

LE CHARGEUR DOIT TOUJOURS ÊTRE À L'INTÉRIEUR, LOIN DE L'EAU. DES DOMMAGES, BLESSURES OU LA MORT POURRAIT SURVENIR SI CETTE INSTRUCTION N'EST PAS SUIVIE.

REMARQUE

Le chargeur s'arrêtera une fois la batterie pleinement chargée, la batterie peut donc rester branchée sur le chargeur.

DIAGRAMMES ÉLECTRIQUES

DIAGRAMMES ÉLECTRIQUES

CÂBLAGE ÉLECTRIQUE (AMÉRIQUE DU NORD) – 60 HZ, 120 VCA BOITE DE COMMANDE

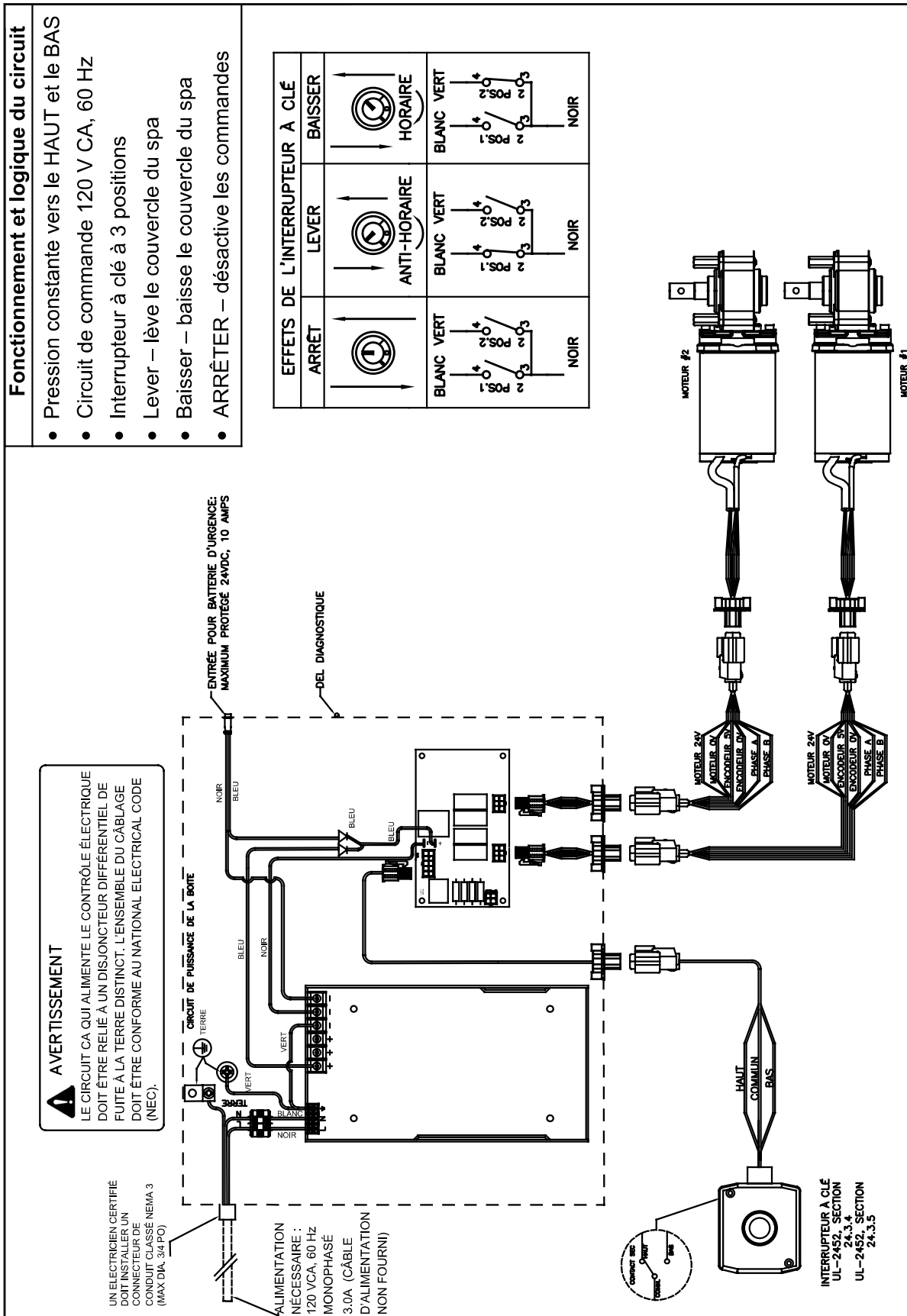

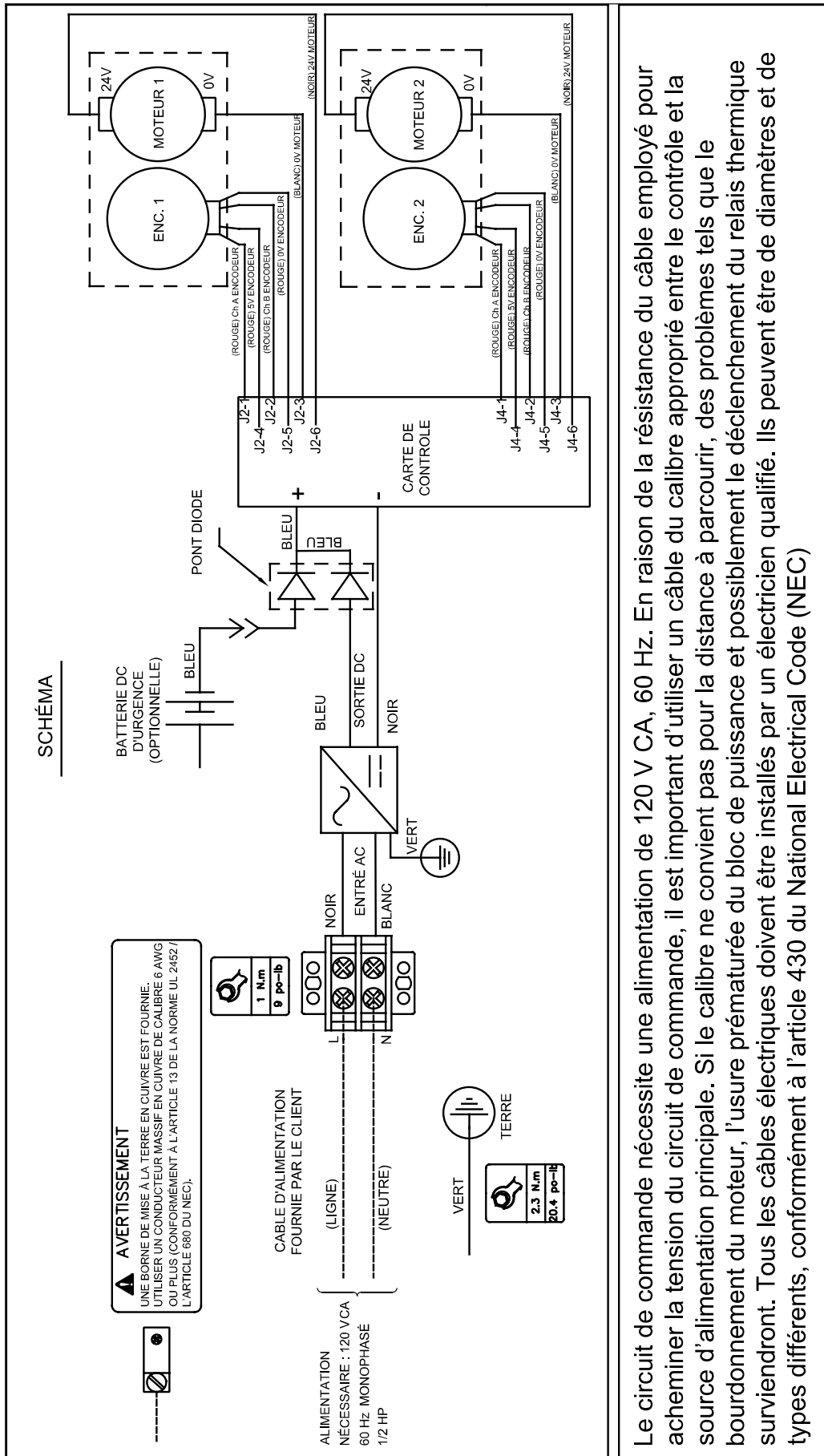

Le circuit de commande nécessite une alimentation de 120 V CA, 60 Hz. En raison de la résistance du câble employé pour acheminer la tension du circuit de commande, il est important d'utiliser un câble de calibre approprié entre le contrôle et la source d'alimentation principale. Si le calibre ne convient pas pour la distance à parcourir, des problèmes tels que le bourdonnement du moteur, l'usure prématurée du bloc de puissance et possiblement le déclenchement du relais thermique surviendront. Tous les câbles électriques doivent être installés par un électricien qualifié. Ils peuvent être de diamètres et de types différents, conformément à l'article 430 du National Electrical Code (NEC)

ENTRETIEN

ENTRETIEN

NETTOYAGE DU COUVERCLE



MISE EN GARDE

NE JAMAIS UTILISER:

- LAVEUSE À PRESSION OU HAUTE PRESSION
- DÉTERGENTS PUISSANTS
- NETTOYANTS ABRASIFS
- EAU PLUS CHAUDE QUE 54°C (130°F)
- NETTOYANTS OU PRODUITS DÉTACHANTS AVEC HYDROCARBURES CHLORÉS OU AROMATIQUES



Étape 1.

Rassembler les fournitures

- Solution contenant 1% de savon à vaisselle (doit avoir un pH neutre entre 6,5 et 7,5)
- Brosse souple en plastique
- Éponge
- Chiffon



Étape 2.

Laver le couvercle

1. Rincer le couvercle afin d'éliminer les gros débris.
2. Appliquer la solution savonneuse dans un mouvement circulaire ou de va-et-vient avec une éponge, un chiffon ou une brosse souple en plastique.
 
3. Rincer rapidement et vigoureusement pour éliminer toute trace de savon, sinon une pellicule se formera et le couvercle aura un aspect sale et terne.



MISE EN GARDE



DÉBLAYER LA NEIGE RÉGULIÈREMENT OU APRÈS UNE TEMPÊTE. NE PAS LAISSER PLUS DE 30 CM (12 PO) DE NEIGE S'ACCUMULER SUR LE COUVERCLE.

HIVERNAGE



MISE EN GARDE



SUIVEZ CES INSTRUCTIONS SI VOUS PRÉVOYEZ CESSER D'UTILISER LE SPA PENDANT UNE LONGUE PÉRIODE OU SI LA TEMPÉRATURE DESCEND EN DESSOUS DU POINT DE CONGÉLATION.

Étape 1.

Préparer la fermeture du spa

Suivre les instructions d'hivernage du fabricant du spa.

Étape 2.

Préparer le couvercle pour sa fermeture

1. Retirer la poussière, les résidus graisseux et la saleté du couvercle.
2. Fermer le couvercle (la sortie d'urgence doit être fermée et verrouillée).
3. Modèle alimenté par courant alternatif: couper l'alimentation du couvercle.
4. Modèle à batteries: débrancher la batterie de la boîte de commande.

REMARQUE

Conserver les batteries dans un endroit sec entre 15 °C (59 °F) et 30 °C (86 °F). Lors de l'entreposage, charger les batteries chaque mois ou les laisser sur le chargeur de batterie COVANA.

5. Placer une bâche imperméable sur le couvercle et une autre sur la boîte de commande.

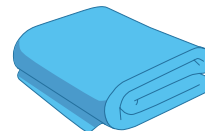



MISE EN GARDE

Utiliser une bâche seulement pour la procédure d'hivernage et pendant la saison froide; la retirer dès que les températures saisonnières dépassent le point de congélation.

LUBRIFICATION DES COLONNES

Les vérins à l'intérieur des colonnes doivent être graissés chaque année. Le meilleur moment pour le faire est tôt en automne.

REMARQUE IMPORTANTE



DE LA GRAISSE BLANCHE AU LITHIUM EST RECOMMANDÉE POUR TOUS LES CLIMATS. IDÉALEMENT UNE GRAISSE EN VAPORISATEUR OU SYNTHÉTIQUE À BASSE TEMPÉRATURE ÉQUIVALENTE.

REMARQUE

Il est impossible de lever les colonnes même si le vérin est dévissé. Seul le moteur peut lever et baisser les vérins.

PROCÉDURE DE LUBRIFICATION DES COLONNES

- Baisser le couvercle jusqu'à ce qu'il soit complètement fermé.

FIGURE 122: RETIRER LES DEUX RIVETS POUSSOIRS DE LA PLAQUE SUPÉRIEURE DE CHAQUE COLONNE

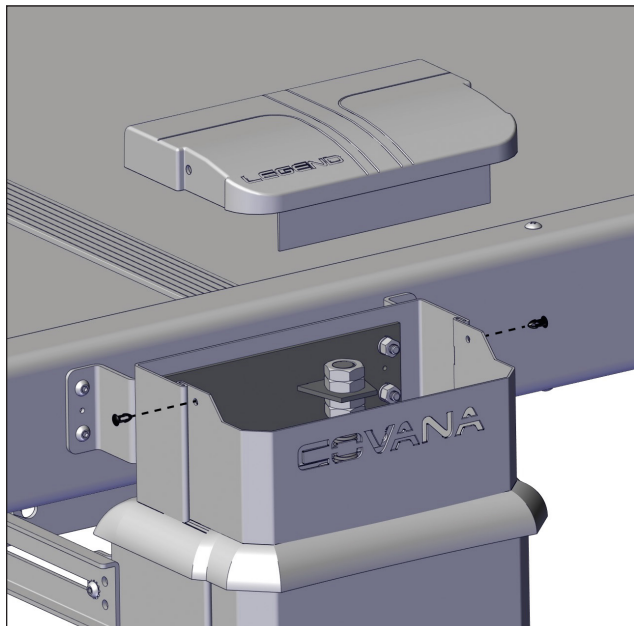
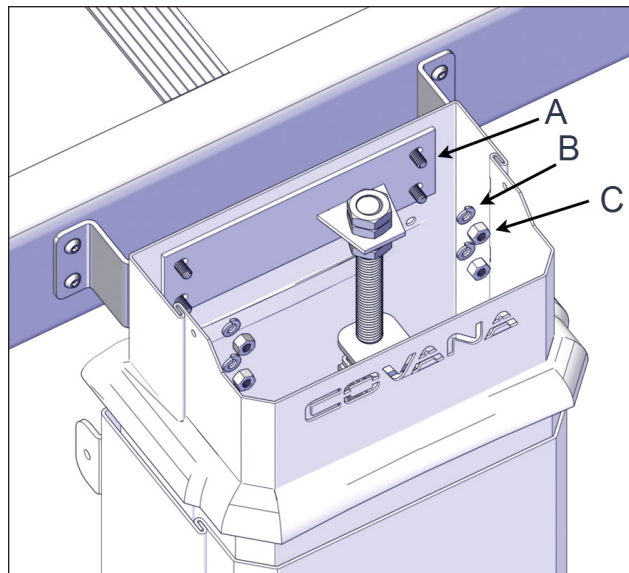

FIGURE 123: RETIRER LES 4 BOULONS DE CARROSSERIE DE CHAQUE COLONNE



A	BOULON DE CARROSSERIE 1/4-20 x 3/4 po
B	RONDELLE DE BLOCAGE 1/4 po
C	ÉCROU 1/4-20



AVERTISSEMENT



LES VIS POURRAIENT SE BRISER AVEC UNE VALEUR DE COUPLE DE SERRAGE TROP ÉLEVÉE LORS DE L'UTILISATION D'UN OUTIL ÉLECTRIQUE.

FIGURE 124: GLISSER LES MANCHONS VERS LE BAS ET RÉINSTALLER LES ADAPTATEURS DE VÉRIN (PAS LES MANCHONS) AVEC LES 4 BOULONS DE CARROSSERIE

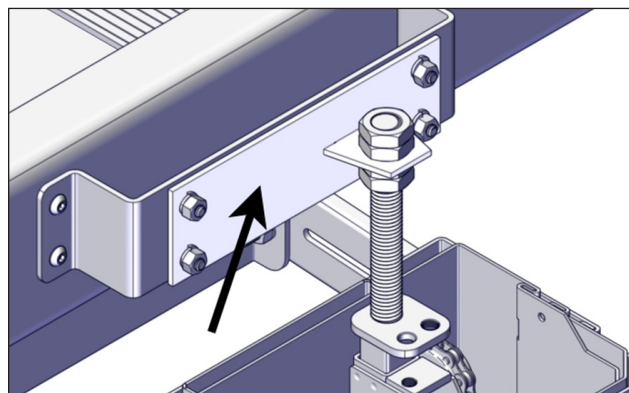

⚠ AVERTISSEMENT

Si les vérins sont levés sans être fixés au couvercle, ils ne pourront pas baisser à leur position originale ce qui pourrait endommager le composant électrique du système.

FIGURE 125: ÉLEVER LES VÉRINS JUSQU'À CE QUE LE SYSTÈME S'ARRÊTE À SA LIMITE MAXIMALE

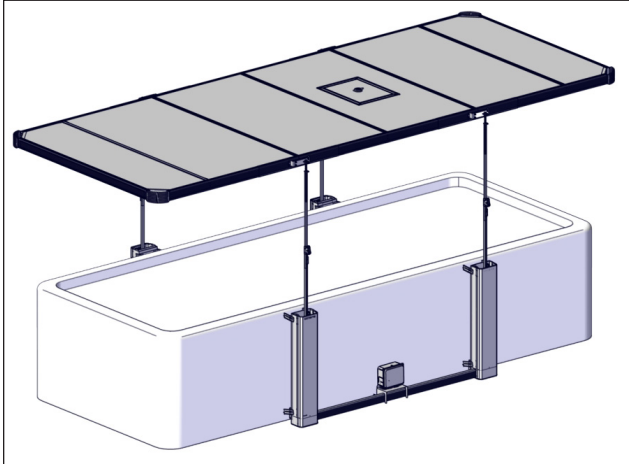

FIGURE 126: VAPORISER LA GRAISSE SUR TOUTES LES PARTIES COULISSANTES ET SUR LES COMPOSANTS MÉCANIQUES DE CHAQUE VÉRIN

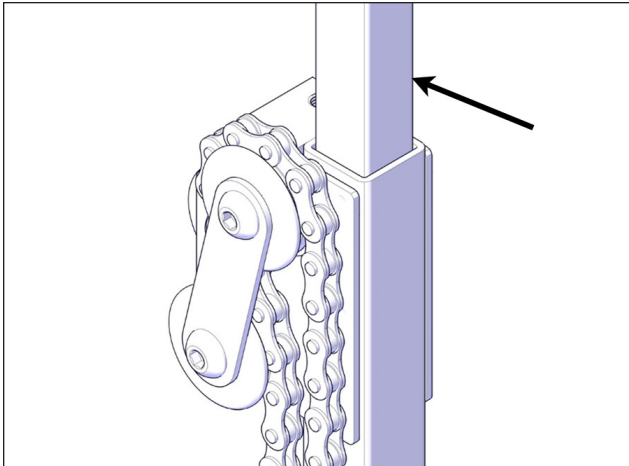
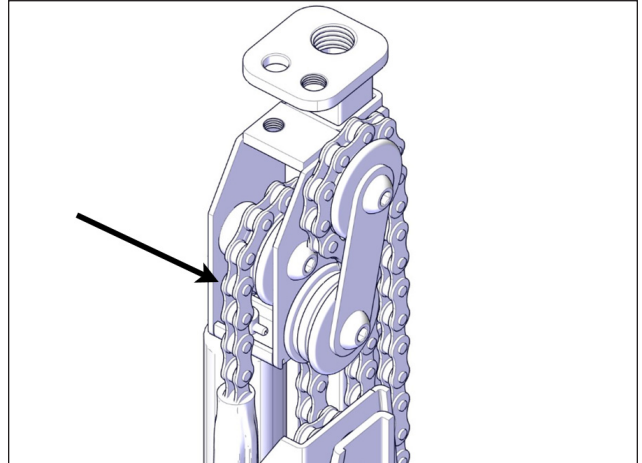
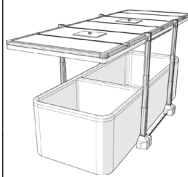
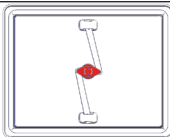
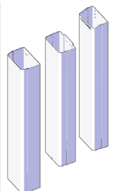
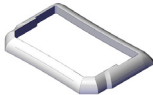

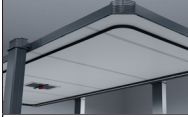
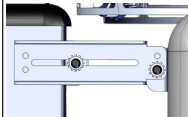



FIGURE 127: INSPECTER LES CHÂÎNES POUR DES SIGNES DE DÉTÉRIORATION



- Faire des cycles de montée et de descente au système et inspecter si de la graisse supplémentaire devrait être ajoutée.
- Abaisser complètement le système jusqu'à ce qu'il s'arrête automatiquement.
- Inverser les étapes précédentes pour réinstaller les manchons.
- Réinstaller le bouchon d'étanchéité sur chaque manchon et s'assurer qu'ils sont en contact avec les manchons externes lorsque le couvercle est fermé.

TABLEAU D'ENTRETIEN PÉRIODIQUE

ITEM	TÂCHES	Chaque utilisation	Chaque semaine	Aux 3 mois	Annuel
	COUVERCLE <ul style="list-style-type: none"> Laver avec un détergent doux (ex. : détergent à vaisselle) et de l'eau. Bien rincer en utilisant de l'eau seulement. Retirer les débris et la neige du couvercle, de la boîte de commande et autour des manchons. Effectuer une inspection visuelle (débris, neige, glace, etc.). Être attentif aux sons inhabituels pendant le fonctionnement. 	Au besoin			
	MÉCANISME DE LEVAGE Lever et abaisser le couvercle.	●	●		
	PORTE DE SORTIE D'URGENCE <ul style="list-style-type: none"> Retirer et laver avec un détergent doux (ex. : détergent à vaisselle) et de l'eau. Bien rincer en utilisant de l'eau seulement. Vérifier qu'elle fonctionne adéquatement. 	Au besoin			
			●		
	MANCHONS Vérifier s'ils sont correctement positionnés (les manchons du milieu ne sont pas déplacés).	●			
	BOURRELETS D'ÉTANCHÉITÉ Vérifier s'ils sont correctement positionnés (en contact avec les manchons externes lorsque le couvercle est fermé).	●			
	TOILES RÉTRACTABLES Ajuster les supports au besoin pour prévenir les plis.		●		
	JOINT S'assurer qu'il n'y a aucune fuite de vapeur.		●		
	ANCRAGE Vérifier l'ancrage du couvercle.*				●
	CHAÎNES <ul style="list-style-type: none"> Vérifier la tension des chaînes dans chaque colonne.* Lubrifier les chaînes dans chaque colonne.* 				●
	VÉRINS Lubrifier les vérins.*				●
GFCI	Tester le DDFT.			●	

* Contactez votre détaillant Covana local.

Veuillez Contactez votre détaillant Covana pour tout entretien mécanique, électrique ou esthétique.

SPÉCIFICATIONS TECHNIQUES

SPÉCIFICATIONS TECHNIQUES

VUE DE PROFIL DU COUVERCLE

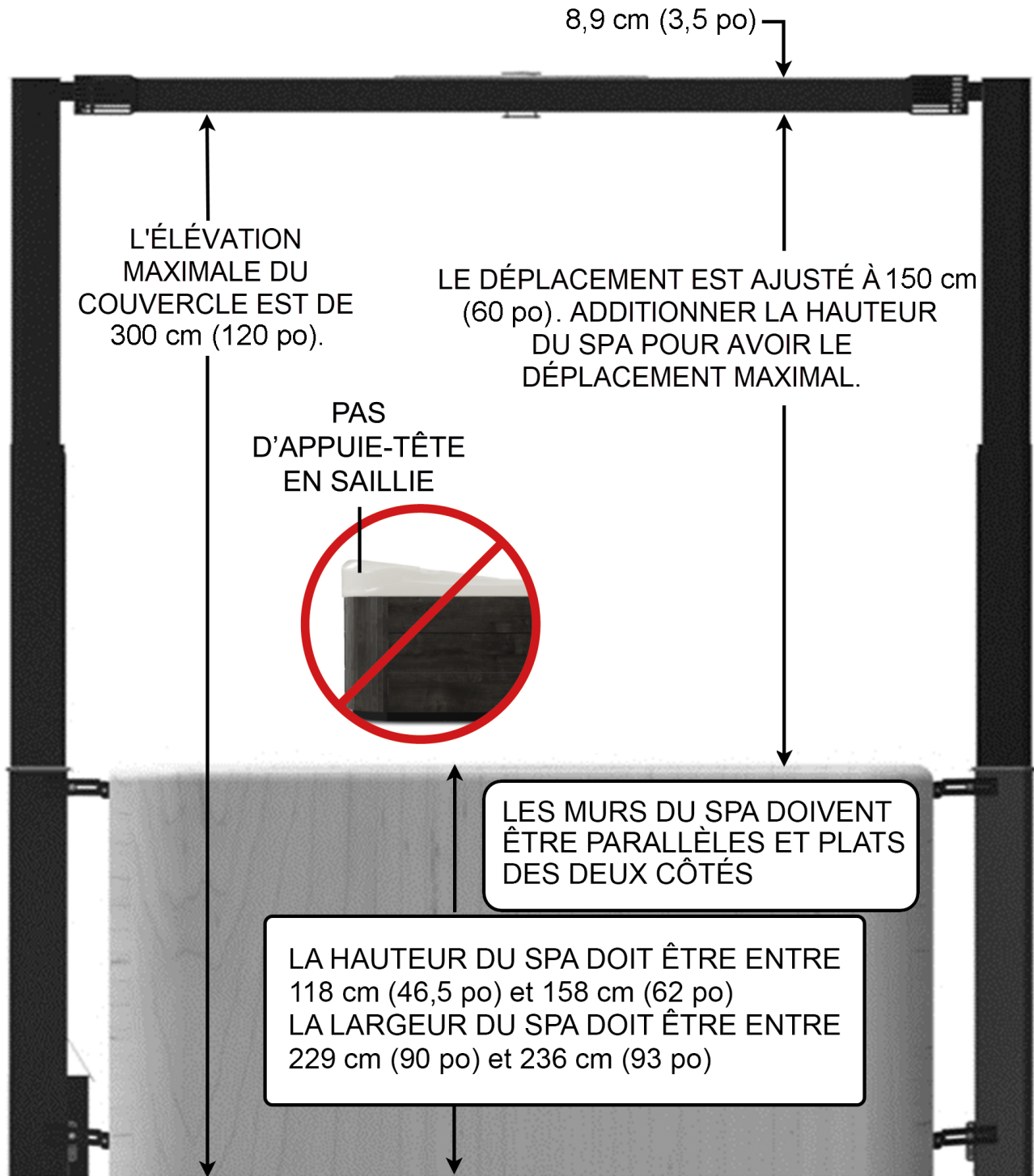

DIMENSIONS CADRE ET SUPERFICIE (SEMELLES DE BÉTON RECOMMANDÉES)

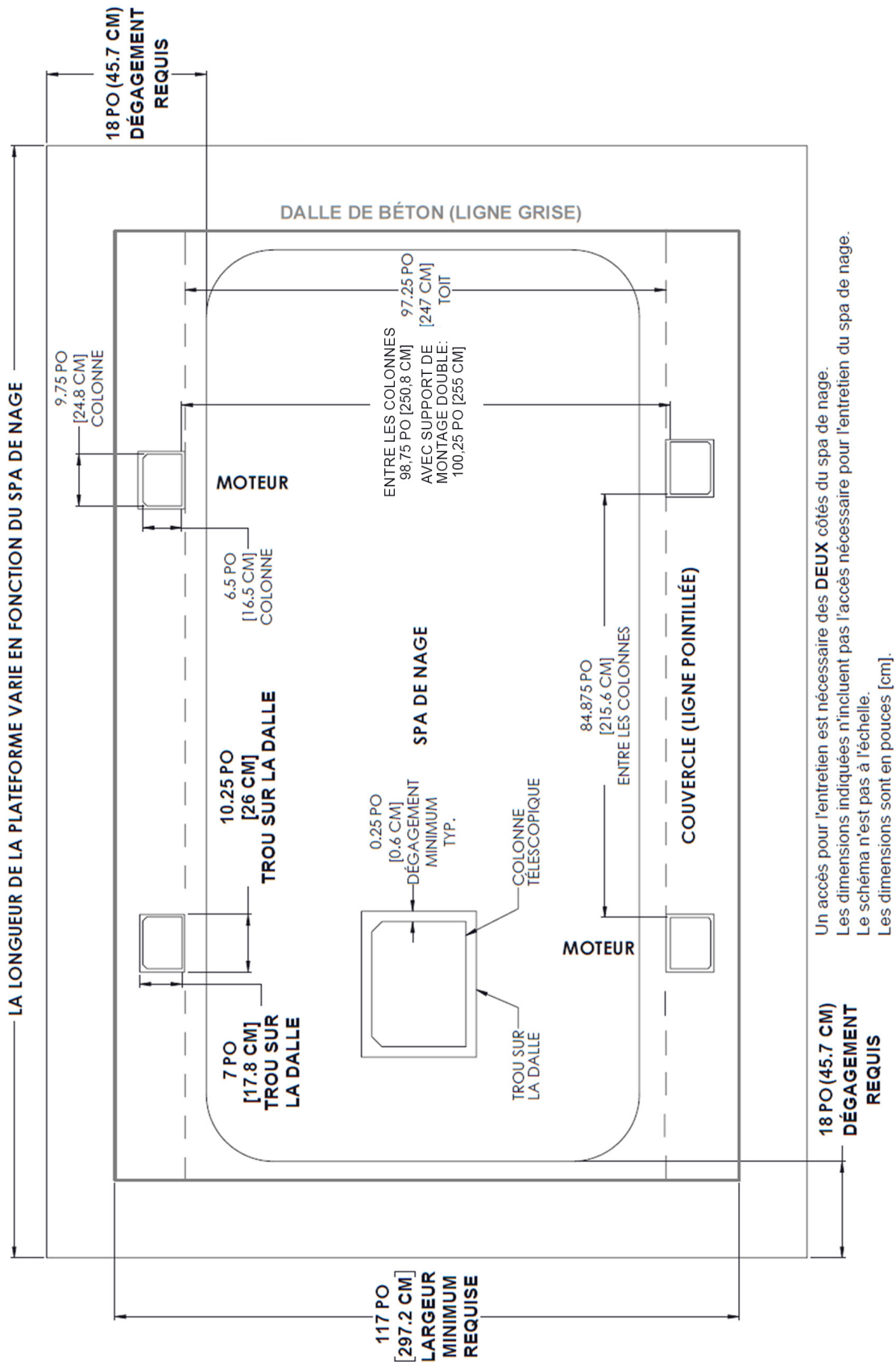

Un accès pour l'entretien est nécessaire des **DEUX** côtés du spa de nage.
 Les dimensions indiquées n'incluent pas l'accès nécessaire pour l'entretien du spa de nage.
 Le schéma n'est pas à l'échelle.
 Les dimensions sont en pouces [cm].

OPTION AVEC SEMELLES DE BÉTON

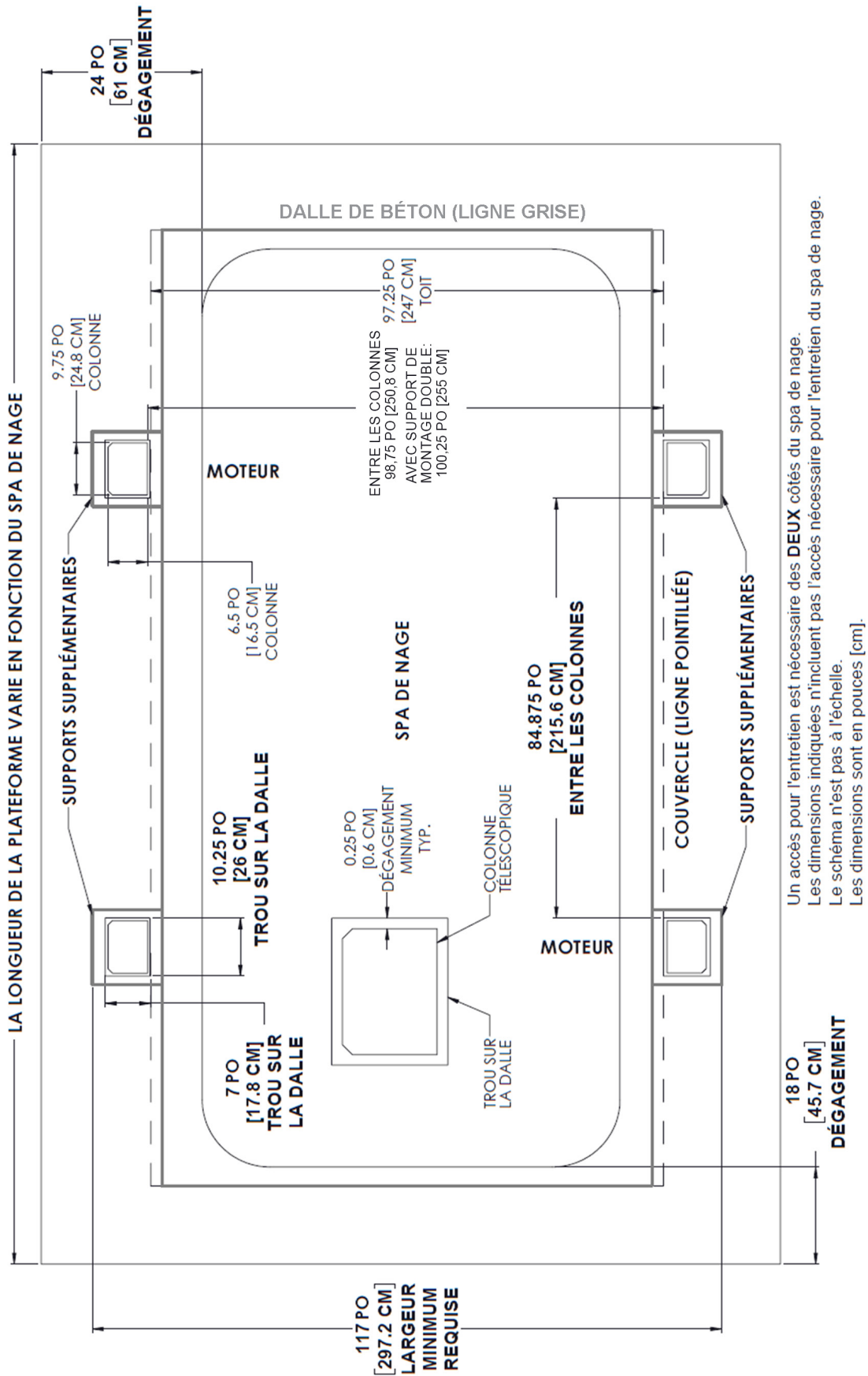

Un accès pour l'entretien est nécessaire des **DEUX** côtés du spa de nage.
 Les dimensions indiquées n'incluent pas l'accès nécessaire pour l'entretien du spa de nage.
 Le schéma n'est pas à l'échelle.
 Les dimensions sont en pouces [cm].

CARACTÉRISTIQUES TECHNIQUES ÉLECTRIQUES (MODÈLE À C.A.)

Le couvercle nécessite une alimentation électrique monophasée distincte à raccordement fixe de 115 V CA (Amérique du Nord).

Le couvercle doit être installé conformément aux codes et aux règlements locaux applicables. Le câblage et le branchement doivent être effectués par un électricien qualifié.

Les fils et les conduites électriques doivent avoir une grosseur conforme aux codes et aux règlements locaux.

EXIGENCES NORD-AMÉRICAINES (OPÉRÉ AVEC SYSTÈME À C.A.)

Tension	115 V, 60 Hz (1 phase, 1 neutre et 1 mise à la terre)
DDFT	DDFT unipolaire de 15 A, non compris
Appel de courant	Maximum 3 A

AVERTISSEMENT

Covana ne permet aucune modification du système électrique. Covana se réserve le droit d'annuler la garantie si une quelconque modification est faite sans son approbation spécifique.

SPÉCIFICATIONS ÉLECTRIQUES (BLOC-BATTERIE COVANA LEGEND)

Tension requise	Système de 24 V CC
Prise murale requise	115 V CA pour le chargeur nord-américain (230 V CA pour le modèle européen)
Bloc-batterie	Batteries rechargeables scellées au plomb-acide AGM 2 x 12 V CC, 12 Ah

LIMITES D'UTILISATION

AVERTISSEMENT

Le couvercle ne devrait jamais être utilisé si les conditions suivantes sont atteintes.

Vent maximal	Rafales de 40 km/h (25 mi/h) en position levée. Abaisser le couvercle lorsque les vents dépassent 40 km/h (25 mi/h).
Poids maximal sur le couvercle (réparti uniformément)	68 kg (150 lb) Avant d'utiliser le couvercle, s'assurer qu'il est exempt de saleté, de débris, de feuilles, de neige, etc.

CARACTÉRISTIQUES TECHNIQUES SPÉCIFIQUES

Vitesse d'élévation	6,35 cm/s (2,5 po/s)
Poids total	254 kg (560 lb) (modèle de 20 pi)
Longueur du fil de l'interrupteur à clé fourni	7,6 m (25 pi)

DÉPANNAGE

PROBLÈMES	CAUSES PROBABLES	SOLUTIONS
Le couvercle ne se lève ni ne se baisse (moteur silencieux sans aucun mouvement).	Le DDFT est déclenché.	Réinitialiser le DDFT.
	La source d'alimentation est déconnectée.	<ul style="list-style-type: none"> Vérifier que la source d'alimentation est activée. Vérifier le panneau du disjoncteur. Vérifier si les câbles ont été endommagés ou coincés.
	La batterie est déchargée.	Charger la batterie.
	Le contrôleur est en mode « verrouillage ».	Débrancher la batterie pendant 60 secondes pour réinitialiser le contrôleur.

Le couvercle ne se lève ni ne se baisse (moteur ronronnant et un certain mouvement visible).	Les manchons des colonnes télescopiques sont gelés.	Utiliser du méthanol pour déglacer les colonnes télescopiques.
	Les vérins sont bloqués.	Graisser l'assemblage des colonnes télescopiques.
	Le moteur est obstrué.	<ul style="list-style-type: none"> Maintenir la clé dans le sens problématique. Si le couvercle se déplace dans la direction opposée, cela indique une restriction mécanique (contactez votre détaillant Covana). Si le couvercle ne se déplace pas dans la direction opposée, réinitialiser sa limite inférieure.
	Les colonnes télescopiques sont obstruées.	<ul style="list-style-type: none"> Vérifier si les colonnes télescopiques sont obstruées. Vérifier la position relative des quatre colonnes télescopiques (consulter la section PRÉPARATION DE LA FONDATION).
	Les débris sur le couvercle sont trop lourds.	Retirer les débris sur le couvercle.
Contactez votre détaillant Covana pour du support technique si les tentatives n'ont pas résolu le problème.		

Les colonnes télescopiques se sont déplacées.	Le contrôleur ne calcule pas la hauteur de la bonne façon.	Vérifier la présence d'une alarme clignotante sur le boîtier de commande dans la minute suivant la dernière activation.
	La chaîne a sauté pendant l'utilisation.	Abaisser le couvercle et réinstaller correctement la chaîne côté moteur.
	Une goupille à ressort au pied du vérin est cassée.	Remplacer les goupilles à ressort en soulevant le manchon externe, avec un poinçon et un marteau.
	Un arbre d'entraînement est tombé.	Vérifier si un arbre d'entraînement est tombé. Si tel est le cas, le réinstaller.
	Poids excessif d'un côté du couvercle.	Retirer les débris du dessus du couvercle.
Contactez votre détaillant Covana pour du support technique si les tentatives n'ont pas résolu le problème.		

Les toiles sont lâches, mal remontées ou décrochées des supports. Les toiles créent des ondulations ou ne s'enroulent pas uniformément.	<ul style="list-style-type: none"> Le ressort interne n'est pas suffisamment sous tension. Il y a trop de tension dans le ressort intérieur. 	<ul style="list-style-type: none"> Consulter le manuel d'installation des toiles. Retirer la tige de retenue et remettre le rouleau sous tension en faisant environ 4 tours.
	Les supports de retenue ne sont pas parallèles.	S'assurer que les manchons externes sont correctement positionnés sur leur plaque de base des colonnes, repositionner les supports de retenue sur les colonnes télescopiques afin que la tige de retenue de la toile se déplace verticalement.

PROBLÈMES	CAUSES PROBABLES	SOLUTIONS
Le manchon du milieu de la colonne télescopique s'est agrippé sur le manchon interne et peut être tombé brusquement.	Les manchons de la colonne télescopique sont gelés.	Vérifier la position du bourrelet d'étanchéité. Lorsque le couvercle est fermé, il doit être bien appuyé sur le dessus du manchon externe.
	Les manchons sont mal alignés.	<ul style="list-style-type: none"> • Réinstaller les manchons. • Vérifier le niveau sur 2 faces des manchons.
	La butée d'arrêt dans le manchon est brisée ou manquante.	Vérifier si les butées d'arrêt sont brisées ou manquantes, les remplacer le cas échéant.
Contactez votre détaillant Covana pour du support technique si les tentatives n'ont pas résolu le problème.		

Le couvercle se lève de façon inégale.	<ul style="list-style-type: none"> • La chaîne est brisée. • Une goupille est brisée. • Un arbre d'entraînement est tombé. • Les colonnes sont saisies. 	Ne pas utiliser le couvercle.
Contactez votre détaillant Covana certifié pour du support technique.		

La sortie d'urgence n'ouvre/ne ferme pas.	Le mécanisme est coincé.	Retirer la sortie d'urgence du dessous du couvercle et la nettoyer pour libérer le mécanisme.
	Vérifier la position du mécanisme de verrouillage.	Se référer à la section UTILISATION DE LA SORTIE D'URGENCE de ce manuel.
Contactez votre détaillant Covana pour du support technique si les tentatives n'ont pas résolu le problème.		

Le joint contour semble contaminé.	Le joint a accumulé de la moisissure.	Nettoyer les zones affectées avec de l'eau de javel et une brosse souple. Bien rincer avec de l'eau.
------------------------------------	---------------------------------------	--

SIGNIFICATION DES ALARMES À DEL			
NOMBRE DE CLIGNOTEMENTS	DESCRIPTION	CAUSES PROBABLES	SOLUTIONS
1	Sous-tension	Se produit lorsque la tension de la batterie est inférieure au paramètre « Batterie faible HAUT » dans la direction vers le HAUT ou lorsque la tension de la batterie est inférieure au paramètre « Batterie faible BAS » dans la direction vers le BAS.	Vérifier l'état de charge de la batterie. L'alarme sera réinitialisée lorsque la carte sera mise hors tension et la clé relâchée.
2	Court-circuit	Se produit si l'un des câbles du moteur à engrenages est court-circuité.	Vérifier l'état des câbles ou du moteur. L'alarme sera réinitialisée lorsque la carte sera mise hors tension.
3	Panne moteur 1	Se produit si l'un des câbles du capteur à effet Hall (+ alimentation, - alimentation, ChA, ChB) du moteur à engrenages 1 n'est pas connecté ou si la carte capteur à effet Hall est endommagée après un délai réglé dans le paramètre « Time Enc. Fail ».	
4	Panne moteur 2	Se produit si l'un des câbles du capteur à effet Hall (+ alimentation, - alimentation, ChA, ChB) du moteur à engrenages 2 n'est pas connecté ou si la carte capteur à effet Hall est endommagée après un délai réglé dans le paramètre « Time Enc. Fail ».	



POUR PLUS D'INFORMATION OU POUR TROUVER LE DÉTAILLANT
COVANA LE PLUS PRÈS, CONSULTEZ NOTRE SITE WEB

covana.com info@covana.com



COVANA est une division de Canimex,
un gage d'excellence depuis 1969.